

축제평가 및 개선방안

(의암 주논개 대축제)

2002.11



장수군

목 차

I. 서론--3

1. 평가배경
2. 평가목적
3. 평가내용
4. 평가방법

II. 논개 축제의 개요 --7

1. 행사개요
2. 행사목적
3. 축제 예산 집행
4. 주요 행사내용
5. 축제 추진 조직

III. 논개 축제 기획·운영 평가분석--17

1. 조사설계
2. 방문객에 대한 조사 및 여행 행태
3. 논개 축제 기획·운영 평가
 - (1) 행사 내용 및 구성
 - 1) 행사 주제에 대한 인지도
 - 2) 행사 프로그램
 - 3) 행사장 운영 및 구성
 - (2) 축제 홍보 사항
 - (3) 전체 행사 평가

IV. 논개 축제 문제점 및 발전 방안--43

1. 논개축제의 총체적 문제점
2. 각 부문별 상세적 문제점 및 발전방안
 - (1) 축제의 기획 총괄 부문
 - 1) 축제의 추진조직
 - 2) 축제의 기획 단계
 - 3) 축제의 개최시기 및 장소
 - (2) 축제의 프로그램 부문
 - 1) 프로그램 도입단계
 - 2) 프로그램 운영단계
 - 3) 프로그램 아이디어 제안
 - (3) 축제의 시설, 운영부문
 - 1) 축제의 개최공간
 - 2) 방문객 수용체계
 - (4) 축제의 홍보부문

별첨 - 2003 축제 기획 초안- -62

1. 서론

1. 평가배경
2. 평가목적
3. 평가내용
4. 평가방법

I. 서론

1. 평가배경

본격적인 지방자치에 맞이한지 벌써 7년이란 세월이 흘렀다. 현재 각 지방에서는 지역축제 및 이벤트가 활발히 진행되고 있다.

지역 공동체의 사회문화적 역량의 총체적 표현으로서 지역축제는 지역에서의 소속감 및 공동체 의식을 강화시켜 사회구성원의 동질성과 identity를 확보하고 보여주기 위한 수단으로서의 문화적 제시라고 할 수 있다.

지역축제는 지역민들에게 다양한 문화향수의 기회를 제공할 뿐만 아니라 해당 지역에 내재한 문화적 잠재력을 발전, 육성시킬 수 있는 계기를 제공하여 지역문화를 발전시키는 역할을 수행하며 지역의 개성적인 이미지를 형성하는 중요한 수단이 될 수 있다.

또한 지역 축제는 직,간접적인 경제 파급효과를 통해 지역 소득을 증대 시키고 지역 경제를 활성화시키는 촉매제 역할을 수행하기도 한다.

이러한 이유로 지방자치 단체들은 저마다 특성 있는 축제들을 개발, 발전시켜 지방을 알리고 소속감 증대와 경제 창달을 위해 노력하고 있는 것이다.

최근 들어 문화관광이 활성화되면서 지역축제 및 이벤트를 문화상품으로 개발하여 외부 관광객을 유치하고, 이를 통해 지역경제를 활성화하고자 지역축제의 새로운 주류를 형성하고 있다. 현재 진행되고 있는 지역 축제들은 문화관광상품으로 개발되어 이천도자기축제, 광주김치축제, 전주세계소리축제 등 성공적인 행사로 치뤄져 관광상품으로서 신뢰도를 형성해가고 있다.

그러나 이러한 성공적인 사례에도 불구하고 대부분의 지역 축제들은 축제의 성격을 규정하는 **축제 목적 및 주제의 결정, 그리고 결정력 확보를 위한 차별화 된 프로그램의 개발, 이미지 창출을 위한 유기적인 홍보 체계의 구축, 관광객 만족도를 높이기 위한 관광수용태세의 미흡, 지역 경제 창달을 높이기 위한 마케팅활동의 도입** 등 전반적인 많은 문제점들을 안고 있다.

이러한 맥락에서 볼 때 현재의 지역축제가 차별화되고 지방 최고의 축제가 될 수 있도록 축제에 대한 객관적인 평가 작업이 선행되어야 한다.

축제에 대한 평가는 다음과 같은 이유에서 필요하다.

첫째 축제에 대한 평가를 통해 축제의 문제점을 찾아내고 그 해결책을 모색할 수 있으며 축제 운영을 개선하기 위한 방법을 발견할 수 있다.

둘째 축제의 성패 여부, 축제의 비용과 편익 축제의 효과를 확인하고 측정할 수 있는 자료와 정보를 제공해준다

I. 서론

셋째 평가결과를 통해 지역주민은 물론, 자치단체로 하여금 축제에 대한 인식을 새롭게 하는 동시에 축제에 대한 신뢰와 후원을 이끌어 낼 수 있다.
따라서 축제에 대한 평가는 아주 중요하다고 할 수 있다.

2. 평가목적

탄신 428주년을 맞이한 논개축제에 대한 평가분석을 통해 축제의 문제점을 파악하고 지역에 미치는 사회·경제적 효과와 향후 논개축제의 효율적인 운영방향과 발전방향을 제시하고자 하는 목적에서 수행되었다.

이러한 목적 아래에서 본 연구는 방문객 및 지역주민에 대한 조사를 통해

첫째 축제 방문객의 특성 및 참여형태를 분석하여 **축제의 목표시장을 설정**하고,

둘째 축제 방문객 및 지역주민의 만족도 및 축제 평가내용을 분석하여 축제의 **효율적인 기획·운영 방향을 제시**하고,

셋째 논개 축제를 통해 지역민의 경제활성화와 사회적 지위 향상을 위한 **범국민적 축제로 승화 발전하기 위한 방향을 제시**하고자 한다.

3. 평가내용

평가내용은 2002년 10월7일 ~ 10월 10일까지 4일간 개최된 탄신 428주년 의암 주논개 대축제를 평가내용으로 한다.

본 평가내용은 다음 내용을 다루고자 한다.

첫째 논개축제의 연혁, 개최목적, 주요행사내용, 예산규모, 축제조직 등을 살펴보고

둘째 축제 방문객의 거주지역, 방문동기 및 이용교통수단, 체제일수 이용숙박 시설 등을 중심으로 **방문객시장의 특성을 파악**한 다음

셋째 방문객 평가를 중심으로 기획 및 행사운영에 대해 평가하여 **축제 주제나 행사프로그램, 행사장 구성, 관광수용체계 등에 대한 방문객 만족도를 측정**하고자 한다.

이상의 평가분석을 바탕으로 논개축제의 문제점과 발전방향을 제시하여 2003년도의 축제 기획 및 운영에 도움이 되고, 범국민적인 축제가 되도록 중장기적인 발전방향을 제시 하고자 한다.

I. 서론

4. 평가방법

논개 축제 평가 수행을 위한 방법으로는 탐색조사, 설문조사, 참여관찰방법 등을 활용하였다.

[1] 탐색조사

논개축제의 전반적인 실태를 파악하기 위하여 행사기획 안, 전년도 평가보고서, 각종 보도자료를 살펴보았고, 논개 축제의 개선방안을 찾기 위해 지역축제에 대한 일반보고서, 일반논문, 국내외 유사축제에 대한 문헌 등을 살펴 보았다.

[2] 설문조사

본 설문조사는 행사에 참여한 참여자들을 대상으로 설문조사를 실시하였으며, 이와 더불어 지역 주민들의 설문조사를 병행하였다

[3] 참여관찰

최상의 자료를 위해 축제 현장에 대한 참여관찰을 통해 참여 방문자들의 호의도 및 만족도 축제의 전반적인 행사 등을 모니터링하여, 논개 축제의 문제점과 개선방안에 대한 의견을 수렴하였다.

II. 논개 축제의 개요

1. 행사개요
2. 행사목적
3. 축제 예산집행
4. 주요 행사내용
5. 축제추진조직

II. 논개 축제의 개요

1. 행사 개요

- 기 간 : 2002년 10월 7일(월)~10월 10일 (목)까지 (4일간)
- 장 소 : 장수군 일원 (의암 공원, 논개 생가지, 공설운동장)
- 행사내용 : 6개 부문 25개 종목
- 주 최 : (사) 의암 주논개 정신선양회, 장수군
- 후 원 : 언론사
- 참 여 : 각급기관, 사회단체, 각급학교

2. 행사 목적

- ❖ 새 천년 논개 대축제의 성공적 개최로 지역발전의 새로운 전기 마련
- ❖ 전 군민이 참여하는 축제 한마당으로 애향 및 화합 분위기 조성
- ❖ 향토 축제의 문화 상품화로 군민 소득과 연계 발전
- ❖ 기획과 발상의 대전환을 통한 전국 축제로의 승화 발전

3. 축제 예산 집행액

(단위 : 천원)

구 분	예 산 액	집 행 액
공 식 행 사	23,500	23,500
공 연 행 사	28,800	28,800
경 연 행 사	49,000	49,000
전시·체험행사	18,500	18,500
부 대 행 사	38,000	38,000
홍 보 비	31,200	31,200
시스템운영비	25,000	25,000
예 비 비	6,000	6,000
합 계	220,000	220,000

총 예산액 : 220,000,000원

총 지출액 : 220,000,000원

II. 논개 축제의 개요

3. 주요 행사 내용

□ 행사구성

구분	행사내용
공식행사	- 전야제 - 군민의 날 기념식 - 논개 제례
공연행사	- 국악공연 - 청소년 희망 페스티벌 - 수다 콘서트 - 논개 총절무 - 농악시연 - 논개 메이크업 쇼
경연행사	- 논개 선발 - 한시 의암 백일장 - 군민화합 한마당 - 전국 사진 공모전 및 사진 촬영대회
체육행사	- 군민 체육대회(축구 외 8종목) - 게이트볼 대회 - 테니스 대회 - 논개 추모 여자 씨름대회 - 궁도대회 - 탁구대회
전시.체험행사	- 논개고을 전통 체험관 - 장수 사과 특별 기획전 - 사진, 시화, 서예 전시회
부대행사	- 장안산 등반대회 - 경로잔치 - 농·특산물 전시 및 판매 - 풍물 야시장

II. 논개 축제의 개요

3. 주요 행사 내용

공식 행사	전야 군민 퍼레이드	<p>▶ 행사 전야제에 앞서 논개 축제의 성공적 개최를 기원하며, 장수군민이 함께 하는 축제의 장을 마련</p> <p>□ 일 시 : 2002년 10월 7일 18:30~19:20</p> <p>□ 장 소 : 군청광장 - 의암공원</p> <p>□ 주 관 : 의암주논개 정신수양회</p> <p>□ 참여단체 : 장수 중·고 여학생, 전라 좌도 장수굿 보존회, 미래통촌장수군여성회</p>
	전야제	<p>▶ 한국 충절의 여인 주논개의 위대한 업적과 발자취를 기리고, 주논개 부활(재림)의 컨셉에 맞춰 역동적인 모습을 보여줘 축제의 성공적 개최를 기원함</p> <p>□ 일 시 : 2002년 10월 / 07일 18:30~21:30</p> <p>□ 장 소 : 의암공원(Main 무대)</p> <p>□ 주 관 : 의암주논개 정신선양회</p> <p>□ 참여단체 : 장수 중·고 여학생, 전라 좌도 장수굿 보존회, 미래 농촌 장수군 여성회</p>
	논개제례	<p>▶ 한국 충절의 여인 주논개의 위대한 업적과 발자취를 기리고, 그녀의 살신성인의 정신을 후손들에게 널리 알리어, 넋을 추모하기 위함</p> <p>□ 일 시 : 2002년 10월 8일 09:00~10:00</p> <p>□ 장 소 : 의암사 영정각</p> <p>□ 주 관 : 의암주논개 정신선양회</p> <p>□ 참여단체 : 주요인사, 기관단체장, 유림, 기타인사</p>
	군민의 날 기념식	<p>▶ 장수 군민 단합과 결속력 강화를 위함</p> <p>□ 일 시 : 2002년 10월 8일 10:00~11:00</p> <p>□ 장 소 : 의암공원</p> <p>□ 주 관 : 장수군</p> <p>□ 참여단체 : 읍·면 각 기관단체</p>

II. 논개 축제의 개요

3. 주요 행사 내용

공 연 행 사	국 악 및 논개총절무	<p>▶논개의 충절과 사랑을 이 시대의 여성들에게 일깨워줌으로써 한국 여인상과 민족적 자긍심, 인간적 정의감을 각인시키기 위함</p> <p>□ 일 시 : 2002년 10월 8일 12:00~14:00 □ 장 소 : 의암공원 □ 주 관 : 의암주논개 정신선양회 □ 참여단체 : 경북 도립국악단, 미래농촌장수여성회</p>
	청 소 년 희 망 페스티벌	<p>▶논개의 충절을 기리며, 건전하고 건강한 청소년 문화를 함양하기 위함</p> <p>□ 일 시 : 2002년 10월 8일 □ 장 소 : 의암공원 □ 주 관 : 의암주논개 정신선양회 □ 참여단체 : 전국 중·고생 및 대학생</p>
	호남좌도 농악시연	<p>▶지역 내 동아리 및 단체의 공연으로 호남 좌도 농악의 지속적인 계승 발전을 위함</p> <p>□ 일 시 : 2002년 10월 8일 13:00~15:00 □ 장 소 : 의암공원 □ 주 관 : 의암주논개 정신선양회 □ 참여단체 : 군내 농악단체, 우석대학교 동아리</p>
	논 개 메이크업쇼	<p>▶한국여인의 아름다움, 전통의 멋과 미를 모든 관광객에게 알리어 볼거리 제공 및 공식 행사로 자리 매김을 하기 위함</p> <p>□ 일 시 : 2002년 10월 10일 18:00~19:30 □ 장 소 : 의암공원(한국여인관) □ 대 상 : 장수군민 및 국내외 관광객 □ 참여단체 : 전북일보사, 장수 팔공청년회</p>
	수 다 콘 서 트	<p>▶충절의 여인 주논개를 조명해보고 현시대를 살아가는 현대 여인상을 그려보고자 한다</p> <p>□ 일 시 : 2002년 10월 9일 □ 장 소 : 의암공원(한국여인관 앞) □ 대 상 : 장수군민 및 국내외 관광객, 여성단체</p>

II. 논개 축제의 개요

경연 행사	한시,의암	<ul style="list-style-type: none"> ▶논개의 생애에 대한 업적을 이해시키고, 적극 참여를 통한 자기발전의 동기를 부여하기 위함
	백일장대회	<ul style="list-style-type: none"> □ 일 시 : 2002년 10월 8일 10:00~15:00 □ 장 소 : 의암공원, 장수향교 □ 주 관 : 의암주논개 정신선양회 □ 참여단체 : 문인협회장수군지부, 벽계시회
	전국 사진	<ul style="list-style-type: none"> ▶행사 기간 중 적극적 참여를 유도하고 논개 축제의 직·간접적 노출을 통해 향후 자료확보를 하기 위함
	공모전 및 촬영대회	<ul style="list-style-type: none"> □ 일 시 : 2002년 10월 7일~10월 10 (4일간) □ 장 소 : 장수군 관내 논개축제 모든 행사장 □ 주 관 : 의암주논개 정신선양회 □ 참여단체 : 장수 사진 동우회
주 논개	<ul style="list-style-type: none"> ▶총·효·열을 겸비한 논개 선발로 장수군의 홍보대사로 책임과 성실을 다할 수 있는 논개 선발을 목적으로 함 	
선발대회	<ul style="list-style-type: none"> □ 일 시 : 2002년 10월 8일 19:00~21:00 □ 장 소 : 의암 공원 □ 주 관 : 의암주논개 정신선양회 □ 참여단체 : 전북일보사, 장수 팔공청년회 	
군민화합	<ul style="list-style-type: none"> ▶논개 축제의 휘날레 행사로 축제 참여자와 군민이 하나가 되어 축제의 성공을 기원하는 행사로 진행 	
한 마 당	<ul style="list-style-type: none"> □ 일 시 : 2002년 10월 9일 18:30~21:00 □ 장 소 : 의암공원 □ 주 관 : 의암주논개 정신선양회 □ 참여단체 : 한국연예인협회 장수군지부 	

II. 논개 축제의 개요

체 육 행 사	궁도대회	>체육 행사를 통한 군민간의 결속력 강화 □ 일 시 : 2002년 10월 8일 11:00~17:00 □ 장 소 : 벽계정 □ 대 상 : 전라북도 남녀 궁도인 □ 참여단체 : 전북 궁도회
	군민 체육대회	>체육 행사를 통한 군민간의 결속력 강화 □ 일 시 : 2002년 10월 7일 □ 장 소 : 공설운동장 □ 대 상 : 군민 또는 장수 내 업무 종사자
	논개추모 여자 씨름대회	>전국적인 여자 씨름대회 행사를 통한 여성씨름의 활성화 및 붐 조성 □ 일 시 : 2002년 10월 10일 □ 장 소 : 논개 생가지 □ 대 상 : 일반부, 대,고,중, 초등학교
	게이트볼 대회	>체육 행사를 통한 군민간의 결속력 강화 □ 일 시 : 2002년 10월 8일 10:00~17:00 □ 장 소 : 장수읍 노하게이트볼 장 □ 대 상 : 무주, 진안, 장수군 게이트볼 동호인 □ 참여단체 : 3개군 9개팀(무주, 진안, 장수)
	탁구대회	>체육 행사를 통한 군민간의 결속력 강화 □ 일 시 : 2002년 10월 9일 10:00~17:00 □ 장 소 : 백화여자 고등학교 강당 □ 대 상 : 전북 도내 탁구 동호인 □ 참여단체 : 전북 탁구 동호인
	테니스 대회	>체육 행사를 통한 군민간의 결속력 강화 □ 일 시 : 2002년 10월 9일 10:00~12:00 □ 장 소 : 의암공원 □ 대 상 : 군내 남녀 테니스 동호인 □ 참여단체 : 장수군 테니스 동호인

II. 논개 축제의 개요

전시 체험 행사	논개 고을	<ul style="list-style-type: none"> ▶ 논개마을을 형상화한 체험관을 운영하여, 과거의 향수를 자연스럽게 노출시켜, 사라져가는 전통 놀이 재현 및 호의도 조성을 목적으로 함.
	전통체험관	<ul style="list-style-type: none"> □ 일 시 : 2002년 10월 7일 ~ 10일 (4일간) □ 장 소 : 의암공원 주변 □ 참여단체 : 장계 청년 회의소
	장수사과	<ul style="list-style-type: none"> ▶ 사과 시식회 및 기획전을 통한 재배 농가의 홍보 및 우수성을 관광객에게 알리기 위함
	특별기획전	<ul style="list-style-type: none"> □ 일 시 : 2002년 10월 7일 ~ 10월 10일 (4일간) □ 장 소 : 의암공원 주차장 □ 대 상 : 군민 또는 국내외 관광객 □ 참여단체 : 장수군 내 사과 재배 농가
	사진,시화	<ul style="list-style-type: none"> ▶ 논개의 생애에 대한 업적을 이해시키고, 적극 참여를 통한 자기발전의 동기를 부여하기 위함
	서예전시회	<ul style="list-style-type: none"> □ 일 시 : 2002년 10월 7일 ~ 9일 □ 장 소 : 의암공원, 군민회관 □ 주 관 : 의암주논개 정신선양회 □ 참여단체 : 장목회, 장수 사우회

II. 논개 축제의 개요

부 대 행 사	농특산물 전시및판매	<p>▶장수지역 특산물을 전시 판매 함으로써, 지역 내 소비를 촉진시키고, 특화상품을 개발할 수 있도록 제품에 대한 시험의 장을 제공</p> <p>□ 일 시 : 2002년 10월 7일~10일 □ 장 소 : 의암공원 주차장 □ 대 상 : 군민 또는 관광객</p>
	경로잔치 및 장안산 등반대회	<p>▶지역 노인들을 위한 경로잔치 행사로 논개축제의 GOOD IMAGE 형성. 또한 등반대회를통해 건강에 대한 욕구 지향적인 참가자들의 만족감 제공.</p> <p>□ 일 시 : 경로 잔치 (2002년 10월 8일 AM.11:00~PM.13:00) 장안산 등반대회 (2002년 10월 10일 AM.10:00~PM.17:00) □ 장 소 : 의암사 잔디광장, 장안산 국립공원 □ 대 상 : 70세 이상 관내 노인, 전국 산악회원 및 산을 사랑하는 사람들 □ 참여단체 : 관내 여성 자원 봉사회, 전국 산악회</p>
	품물 야시장	<p>▶장수군의 지역적 특수성을 지닌 품물을 찾아 엄정 선별하여, 장수군의 GOOD IMAGE 조성과 관광객 유치</p> <p>□ 일 시 : 2002년 10월 7일~10일 □ 장 소 : 의암공원 주차장 □ 대 상 : 군민 또는 국 내외 관광객</p>

II. 논개 축제의 개요

4. 축제 추진 위원회

의암 주논개 대축제

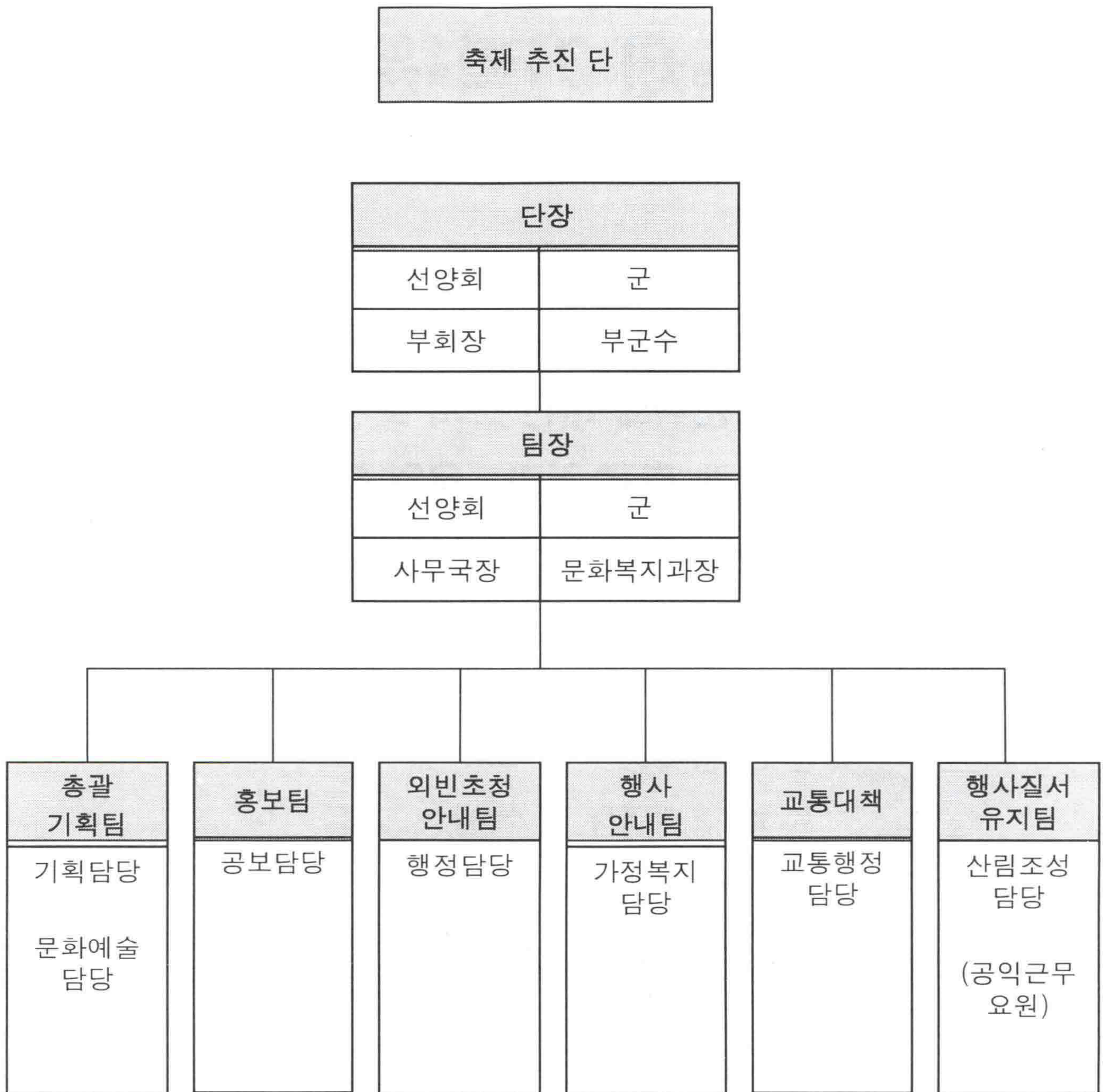

III. 논개 축제 기획·운영 평가분석

1. 조사설계

2. 방문객에 대한 조사 및 여행행태

3. 논개 축제 기획·운영 평가

(1) 행사 내용 및 구성

- 1) 행사 주제에 대한 인지도
- 2) 행사 프로그램
- 3) 행사장 운영 및 구성
- 4) 축제 상품의 개발

(2) 행사 홍보

(3) 전체 행사 평가

Ⅲ. 논개 축제 기획·운영 평가분석

1. 조사설계

[1] 조사개요

본 조사에서는 논개축제에 대한 행사 운영 전반에 대한 평가와 발전 방안 등을 제시하기 위해 축제 방문객 및 지역 주민 등을 대상으로 설문조사를 실시하였다.

축제 방문객 대상으로는 주로 방문객 특성 및 활동 행태, 축제 기획·운영에 대한 전반적인 평가 및 만족도 그리고, 방문객 소비 지출항목을 중심으로 표본조사를 실시하였으며, 지역 주민들에게는 논개 축제의 경제적 사회적인 효과등에 대한 인식을 중심으로 설문조사를 하였다.

[2] 조사방법

설문조사는 축제 방문객과 지역주민에게 조사를 실시 하였다.

축제 방문객을 대상으로 한 설문조사는 축제기간중인 10월 7일~10월10일(4일) 축제 현장을 방문한 방문객들에게 무작위로 표본추출 하였다. 이러한 과정을 거쳐 얻어진 숫자는 총 300명이다.

[3] 설문지 구성

설문의 구성은 하나의 설문지에 포괄하여 작성하였다. 설문지는 방문객의 사회 인구학적 특성, 여행행태, 행사구성 및 수용체계에 대한 만족도, 소비지출 등을 중심으로 구성하였다.

Ⅲ. 논개 축제 기획·운영 평가분석

<표3-1 설문지의 구성>

구분	설문항목	설문대상
방문객 특성	인구통계적특성	행사방문객, 지역주민
	거주지역	행사방문객, 지역주민
	축제참가동기	행사방문객, 지역주민
여행행태	동반유형	행사방문객
	이용교통수단	행사방문객
	체제일수	행사방문객
	이용숙박시설	행사방문객
행사구성	축제 주제 인지도	행사방문객, 지역주민
	프로그램 참여도	행사방문객, 지역주민
	행사구성에 대한 만족도	행사방문객, 지역주민
행사장 운영 및 구성	안내시설에 대한 만족도	행사방문객, 지역주민
	편의시설에 대한 만족도	행사방문객, 지역주민
	숙박시설에 대한 만족도	행사방문객, 지역주민
	수용시설에 대한 만족도	행사방문객, 지역주민
	환대성에 대한 만족도	행사방문객, 지역주민
방문객 지출	지출비용	행사방문객, 지역주민
축제 만족도	전체적인 만족도	행사방문객, 지역주민

III. 논개 축제 기획·운영 평가분석

2. 방문객에 대한 조사 및 여행행태

축제가 지향하는 목표를 성공적으로 달성하기 위해서는 축제 방문객에 대한 분석이 요구된다. 지역축제를 포함한 광의의 이벤트시장은 공급자가 수요자인 방문객들의 기대에 충족하지 않고서는 관광객들을 끌어들이기 어렵다는 것이다.

따라서 축제 방문객에 대한 분석을 토대로 축제가 목표로 하는 대상층 즉, 정확한 타켓을 설정하여 그 타켓에 맞는 축제 상품개발과 홍보 전략 등을 세분화하여 전략을 추진하는 것이 필요하다고 할 수 있다.

이러한 관점에서 본 연구는 논개축제의 방문객에 대한 특성과 여행행태를 파악하기 위해 거주지역, 축제참가동기, 방문지에서의 여행행태 등을 조사항목으로 설정하였다.

[1] 방문객 특성

① 방문객의 성별과 연령별 조사

조사결과에서 나타난 성별과 연령별로 조사해보면 남성의 비율이 57.7%를 나타냈으며 여성의 비율은 42.3%로 나타나 남성의 비율이 더 높은 것으로 나타났다.

연령별로는 50대 이상이 29.3%로 가장 높은 비율을 나타냈으며, 두번째로 22.3%의 비율을 40대가 차지했고, 10대가 17.7%, 30대가 17.3%, 20대가 13.3%의 점유율을 나타냈다.

<그림3-1>남,녀비율

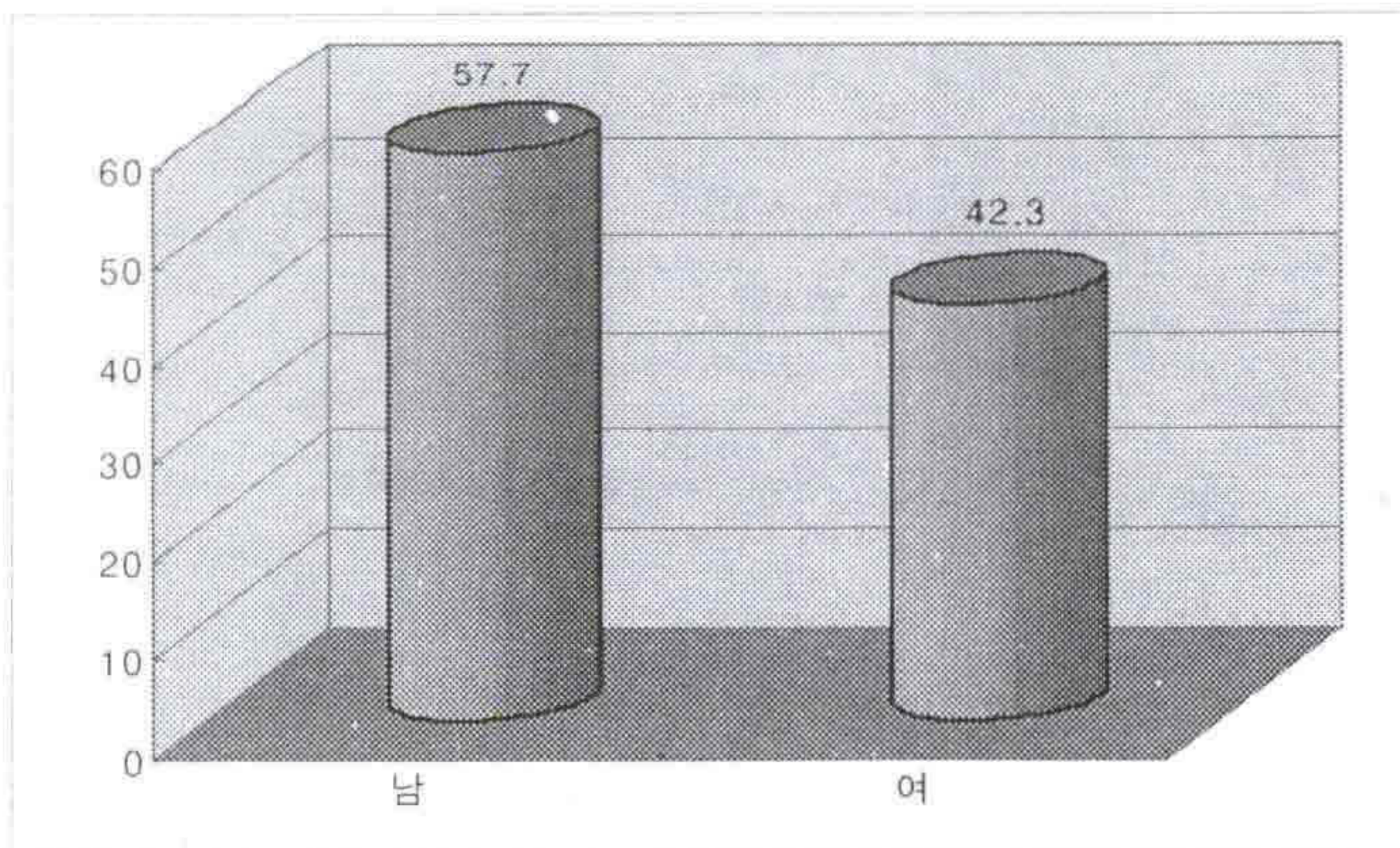

<그림3-2>연령별 비율

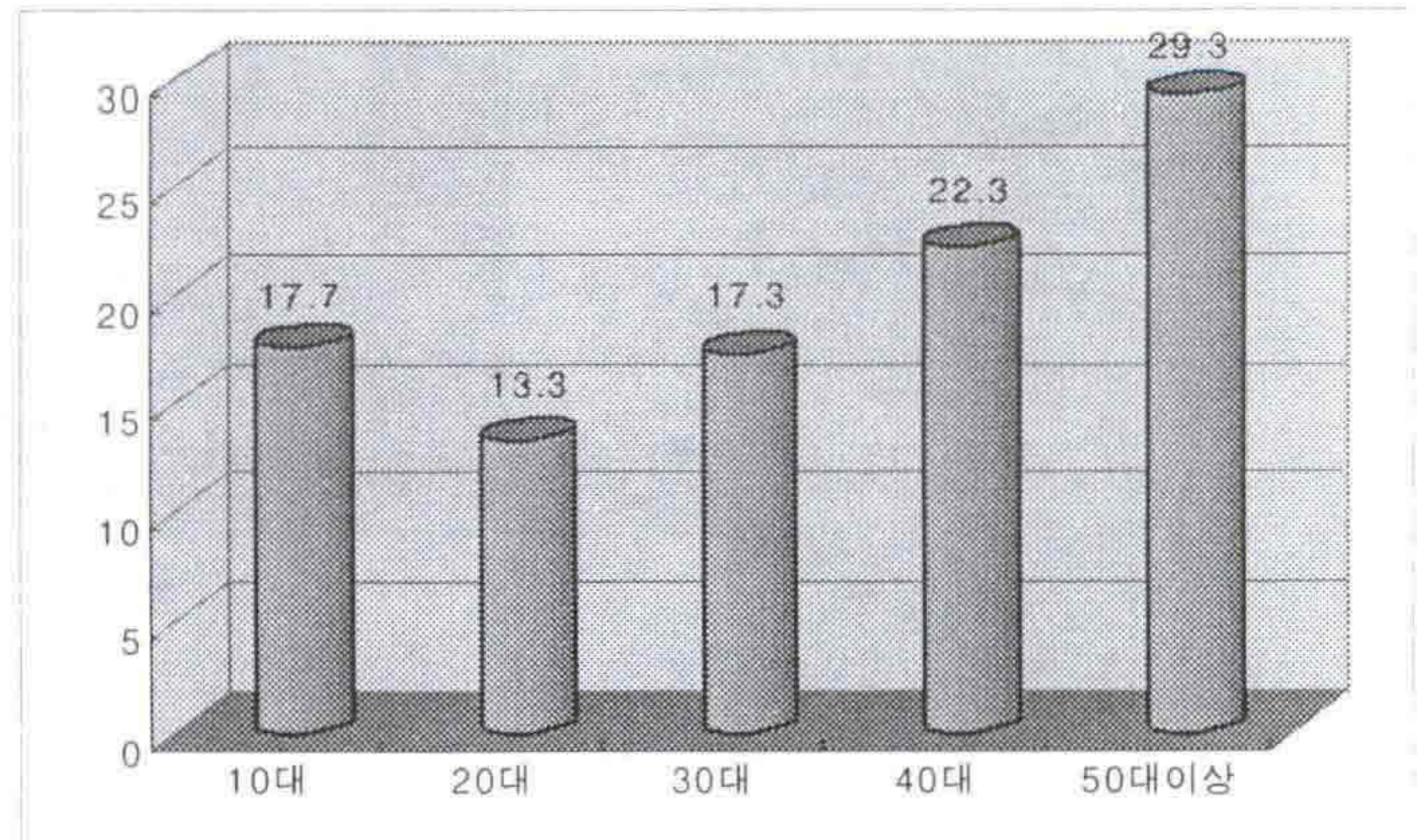

III. 논개 축제 기획·운영 평가분석

② 방문객의 거주지역

축제방문객의 거주지역은 축제의 관광세력권을 알아보기 위한 좋은 지표라고 할 수 있다. 축제의 관광세력권이란 축제 자체의 홍보·마케팅 측면에서 매우 중요하다고 볼 수 있다. 일반적으로 축제의 관광세력권이란 핵심지역, 근거리지역, 원거리지역으로 나누어 볼 수 있는데 논개축제 방문객의 대부분은 지역민들로 이루어져 있어 광범위한 관광세력권이 약하다고 볼 수 있다.

논개 축제의 방문객들을 거주지역별로 살펴보면 장수군이 가장 높은 44.5%로 나타났고 전라권이 20.7%로 두번째를 나타냈으며, 기타 도,시,군이 20.9%, 수도권이 14.7%를 나타냈다.

<그림3-3>방문객들의 각 거주지역 비율

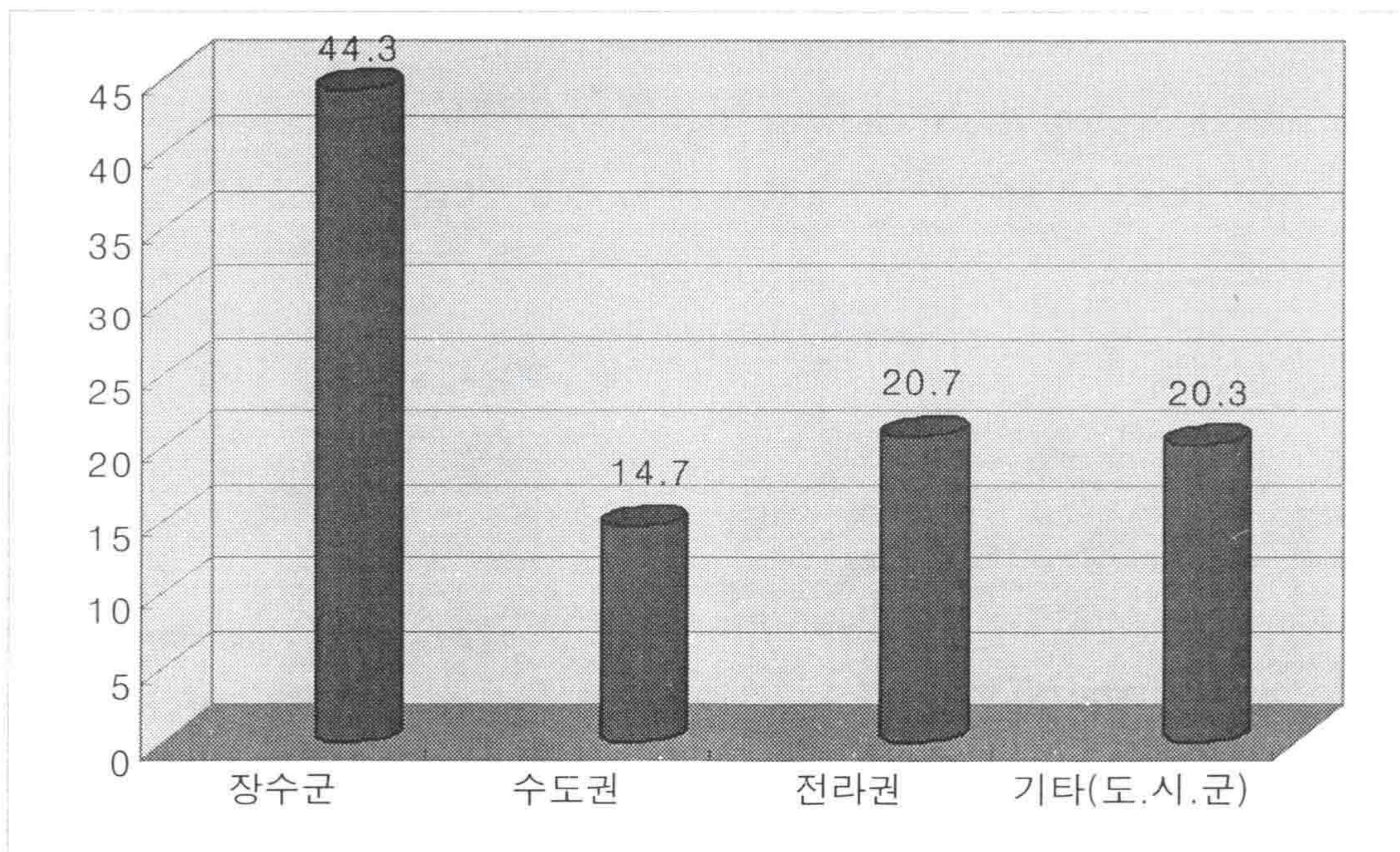

III. 논개 축제 기획·운영 평가분석

③ 축제 참가동기

방문객들에 대한 축제 참가동기에 대한 분석은 축제 주제의 분명성과 프로그램의 체계성에 도움을 준다. 논개 축제를 참가하게 된 동기에 대해 알아본 결과 가족들과 여가시간을 보내기 위해서가 37.3%로 가장 높게 나타났으며, 자녀교육때문에 참가하게 됐다는 비율이 2.0%, 다른 사람의 권유가 6.7%등으로 나타났다.

이러한 결과로 볼 때 여가시간을 활용해서 방문하게 된 경우가 많다는 것은 현재 우리 **사회의 여가 활용도가 높다**는 것을 알 수 있으며, 자녀교육 때문에 축제를 참가했다는 것 역시 **교육적 목적이 일부는 작용**했다는 것을 알 수 있다.

<그림3-4 > 축제 참가동기

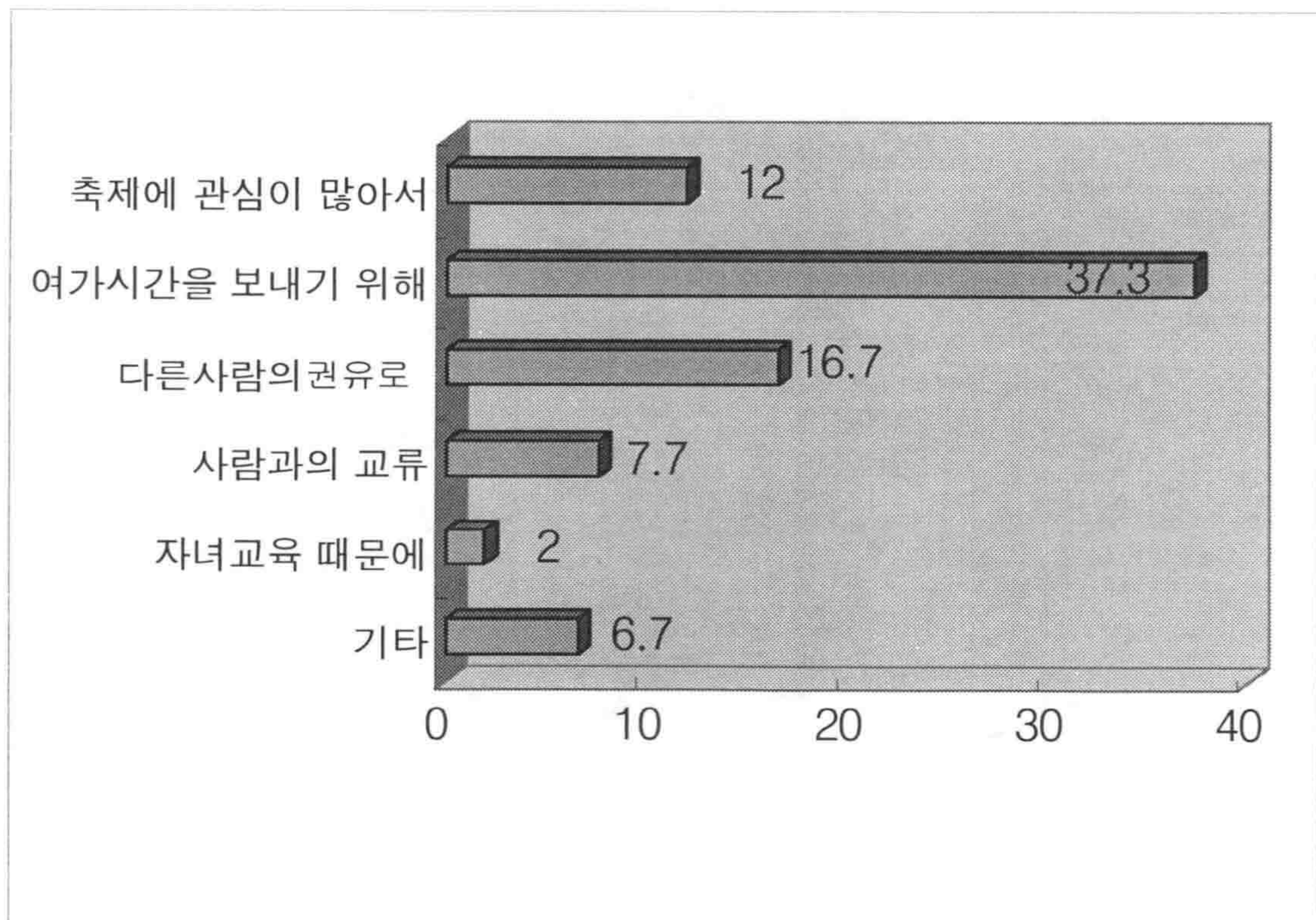

Ⅲ. 논개 축제 기획·운영 평가분석

[2] 방문객들의 여행행태

① 동반유형

축제 방문객들의 동반유형을 살펴보면 먼저 친구와 함께 참가한 비율이 가장 높은 33%의 비율을 차지했으며, 가족 29.9%의 비율을 차지했고, 다음 순으로 단체 20.4%, 이성 9.8% 혼자 4.1% 기타가 2.7%를 나타냈다. 논개축제의 주된 방문객들은 가족 또는 친구 소규모 단체들을 알 수 있다. 따라서 **온 가족이 함께 참여하고 친구들과 재미를 느낄 수 있는 프로그램들이 필요하다**고 할 수 있다.

<그림3-5> 방문객의 동반유형

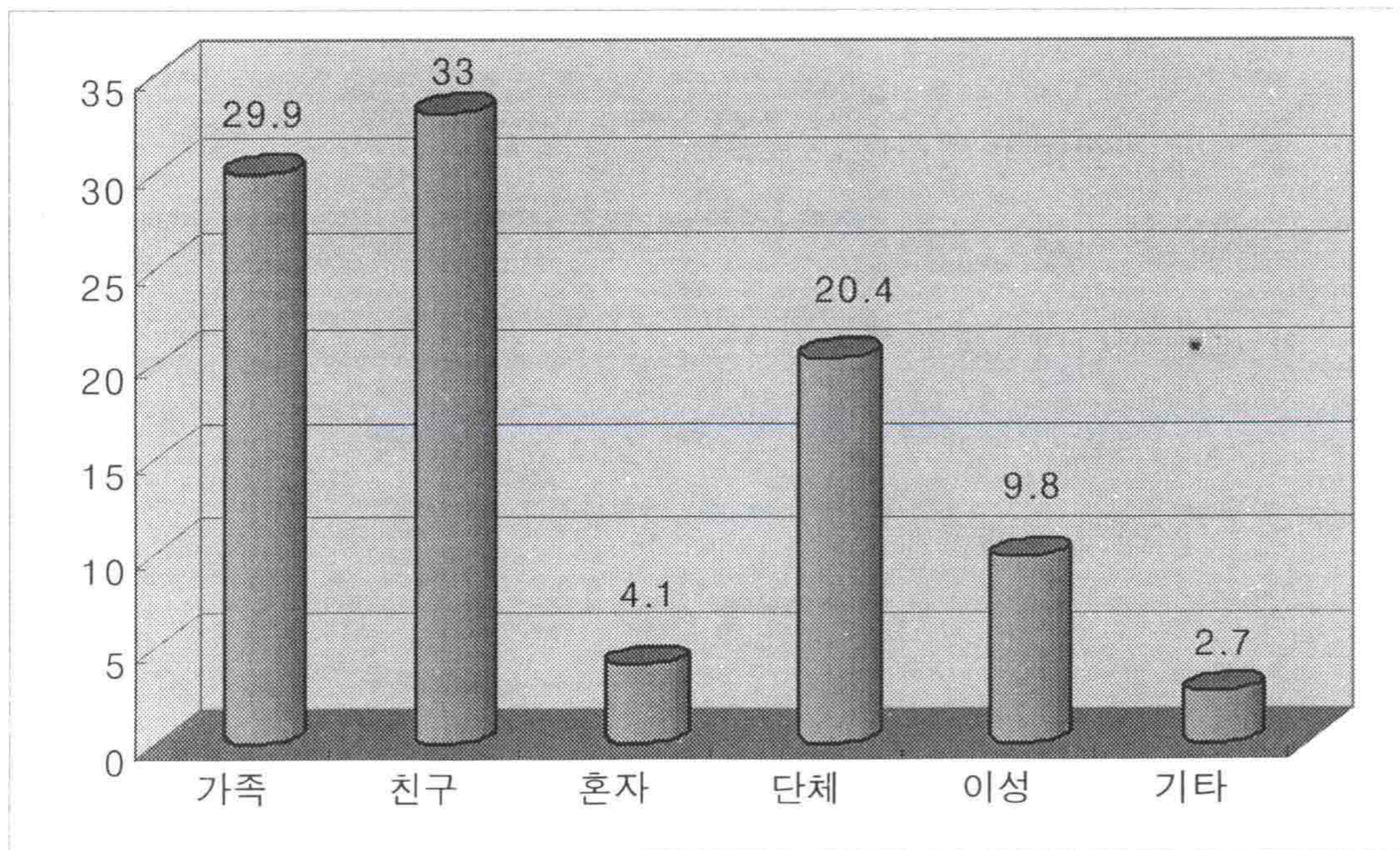

III. 논개 축제 기획·운영 평가분석

② 이용교통수단

방문객들이 논개축제에 참여하기 위해 오는 교통수단은 자가용이 49%로 가장 높은 비율을 나타냈으며, 관광버스가 11% 행사버스4%순으로 나타났다.

<그림3-6> 이용교통수단비율

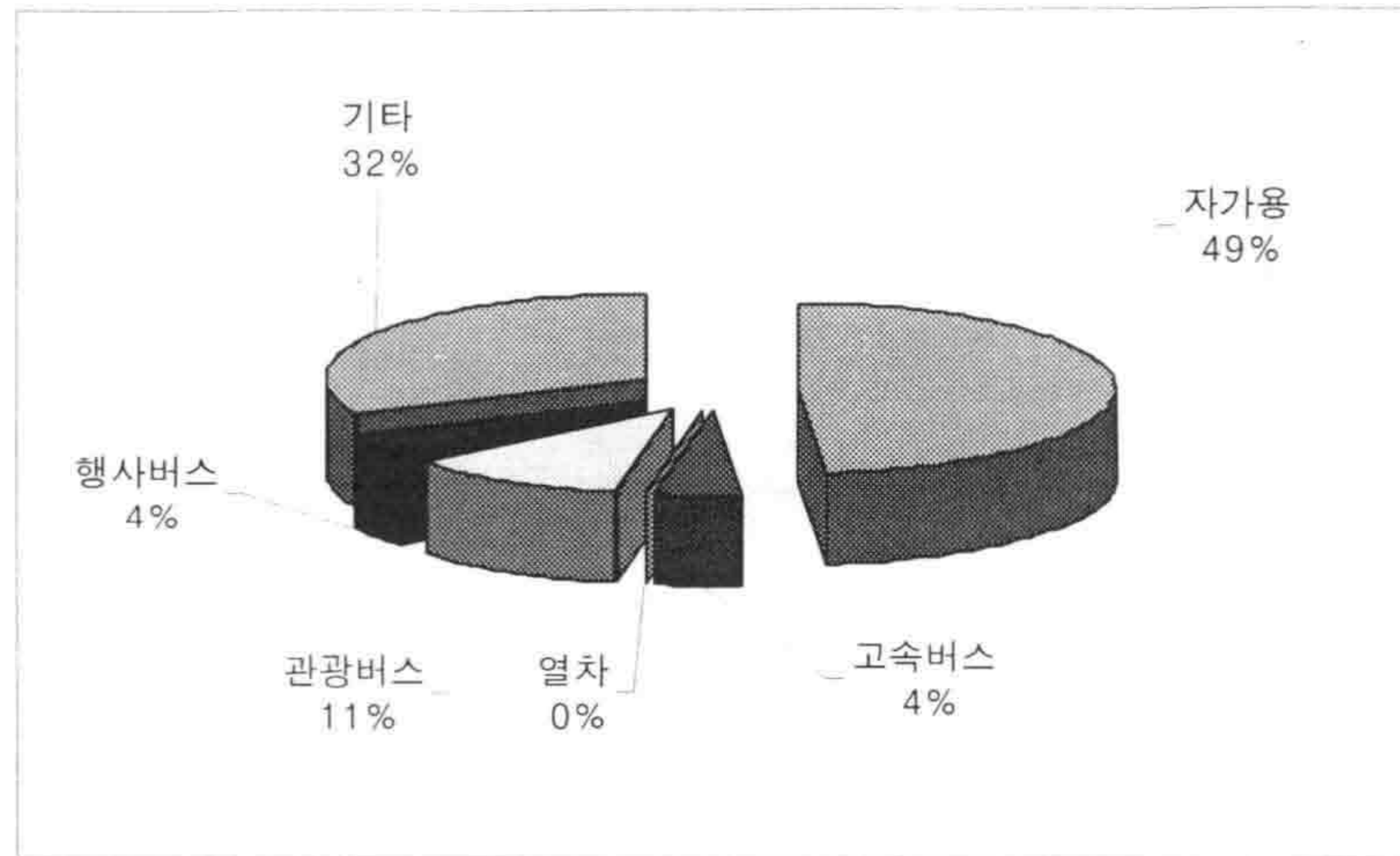

③ 체재일수

축제가 지역에 미치는 파급효과를 키우기 위해서는 숙박을 할 수 있도록 만드는게 가장 효과적인 부분이라고 할 수 있다. 그러나 드러난 결과를 볼 때 47.7%라는 높은 비율이 말해주고 있듯이, 대부분의 방문객들이 당일만 머물고 갔다는 것을 알 수 있다. 1박2일이 27.3%, 2박3일이 17.7%, 3박4일이 7.3%순으로 나타났다.

<그림3-7> 체재일수 비율

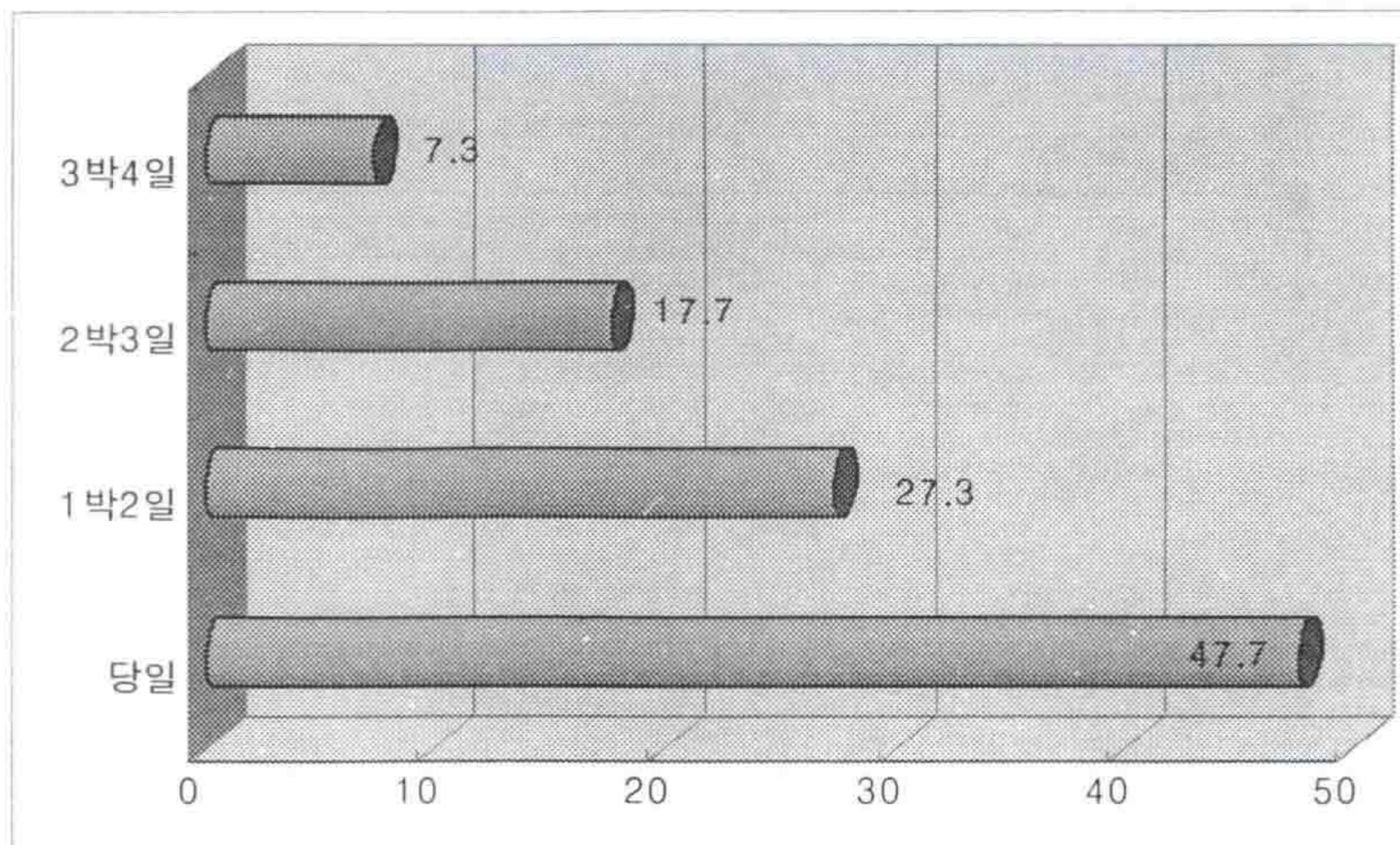

Ⅲ. 논개 축제 기획·운영 평가분석

④ 이용숙박시설

숙박시설에 대해 지역민들까지 포함해 조사한 결과, 집이 42.3를 나타냈으며, 기타가 24% 친구나 친척집이 21%, 여관이 9.3%, 민박이 2.3%, 호텔이 1%를 나타냈다. 기타는 관광객과 지역 주민들의 응답에서 나온 것인데 관광객의 경우 외지에서 잠을 청하고, 다시 축제를 보러 온 경우가 많았으며, 지역 주민들의 경우 행사장에서 혹은 기타 그 근처에서 밤을 지새우는 경우가 많았다는 것을 알 수 있다.

<그림3-8 > 이용숙박시설 비율

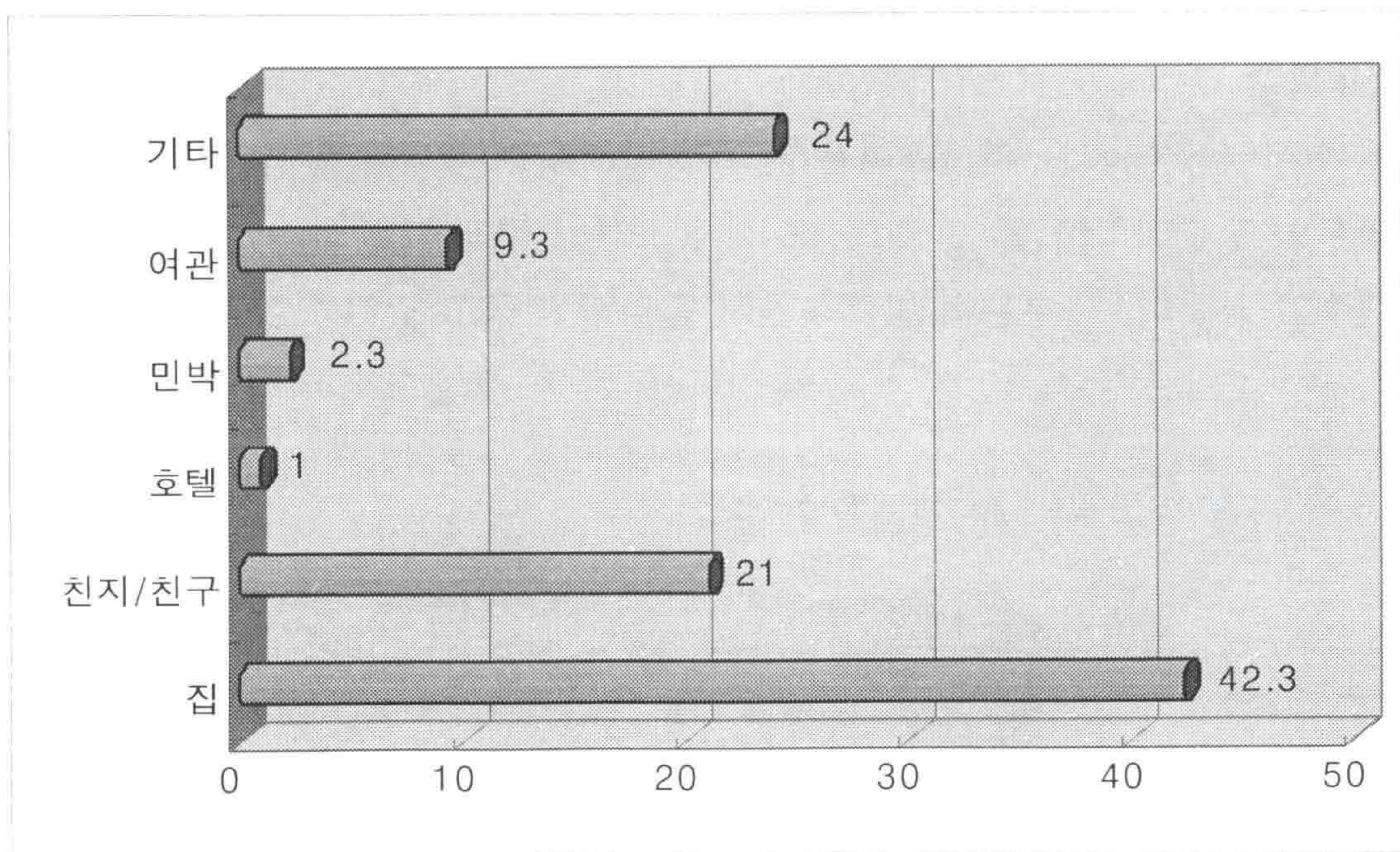

III. 논개 축제 기획·운영 평가분석

3. 논개 축제 기획·운영 평가

축제의 기획과 운영은 축제의 목적과 목표, 주제, Concept, 축제의 시간 및 공간전략 축제 프로그램의 내용 및 구성, 축제 조직 및 인력운용, 축제 홍보 및 축제 참가 등 축제의 전반적인 내용을 포함하고 있다. 행사의 기획 및 운영과정속에서 일어나기 쉬운 여러가지 문제점의 파악을 통해 축제가 지향하는 목표를 효율적으로 달성하고자 하는 과정이 바로 축제평가의 핵심적인 내용이 된다.

본 평가에서는 방문객 평가를 중심으로 논개 축제의 기획운영을 분석하고자 한다.

이를 위해 평가하고자 하는 항목은

첫째 행사구성과 행사내용에 대한 평가

둘째 행사장 구성에 대한 평가

셋째 안내시설, 편의시설, 수용시설, 관광연계성에 대한 평가

넷째 축제의 수익 측면에서 바라본 축제 상품개발

다섯째 조직운영 및 주민참여

여섯째 축제에 대한 전반적인 홍보

일곱째 축제에 대한 전반적인 만족도 등이다.

[1] 행사 내용 및 구성

1) 행사 주제에 대한 인지도

축제 기획에 있어 가장 중요한 부분 중의 하나가 주제라고 할 수 있다. 축제의 주제는 그 축제의 성격을 분명히 드러내주며, 축제 전체의 방향성(Concept)과 통일성을 제공해주는 역할을 하기 때문이다.

논개 축제는 한국여인의 영원한 표상인 논개의 숭고한 정신을 기리고 널리 선양하고자 하는 축제이다. 이러한 축제 주제에 대한 인지율을 살펴보면 아주 잘 알고 있다 18.2% 다소 알고 있다 32.3%로 인지도 효과면에서 50.5%로 나타났으며, 축제 주제에 대해 보통이다 25.5% 잘 모르겠다 22% 전혀 모르겠다 2% 의 낮은 인지율을 나타내기도 했다. 전체적으로 볼 때 논개 축제에 대해 인지율은 다소 높은 편이나 일반적으로 축제 관람객들이 논개의 정신을 기리기 보다는 단지 재미만 느끼기 위한 관람이었다고 볼 수 있다.

III. 논개 축제 기획·운영 평가분석

<그림3-9>행사 주제에 대한 인지도

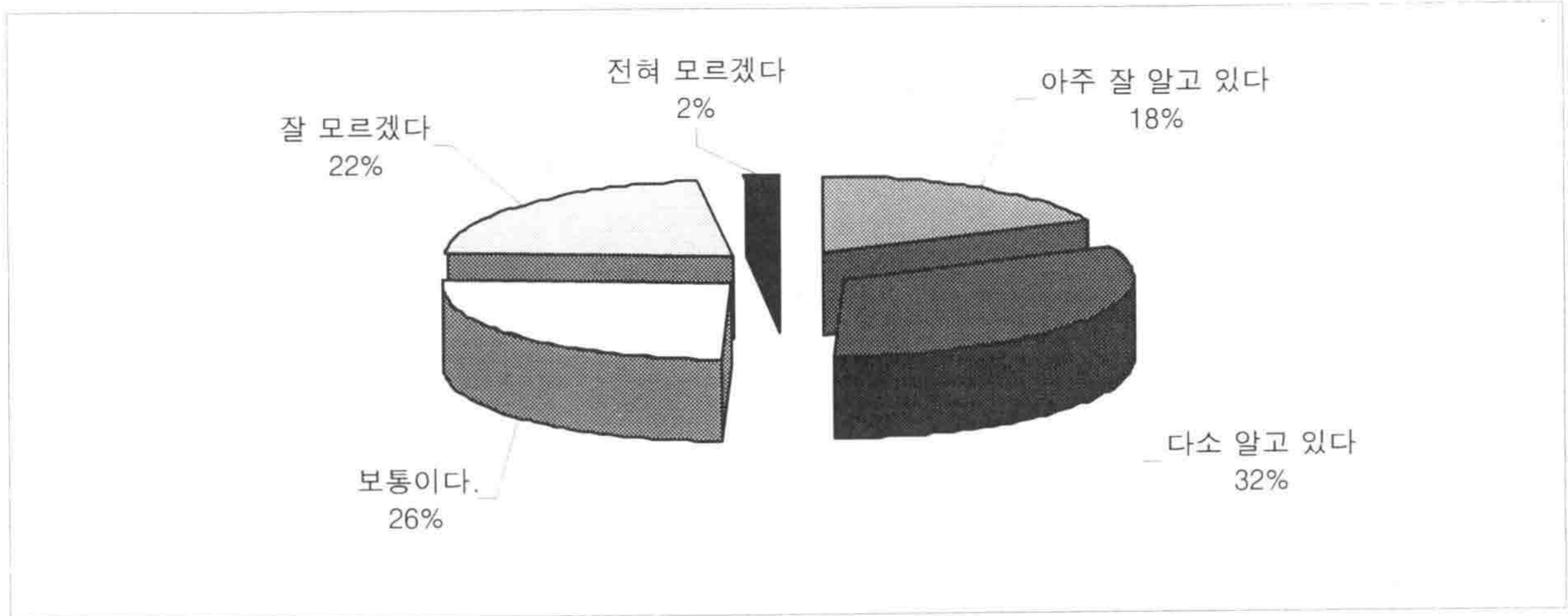

지역별로 논개 축제에 대한 인지도 값을 5점 척도로 기준을 잡고 볼 때 인지도 평균값이 장수 4.12%, 수도권 3.31%, 전라권 3.73%, 기타지역이 3.12%로 나타나 수도권과 기타지역 방문객에 있어 논개 축제에 대한 인지도가 다소 떨어진다고 볼 수 있다. 이러한 통계로 볼 때 외지 방문객을 대상으로 하는 많은 프로그램 개발과 지속적인 논개 축제에 대한 이미지 창출이 필요하다고 할 수 있다.

<그림3-10>지역별 논개 축제에 대한 인지도

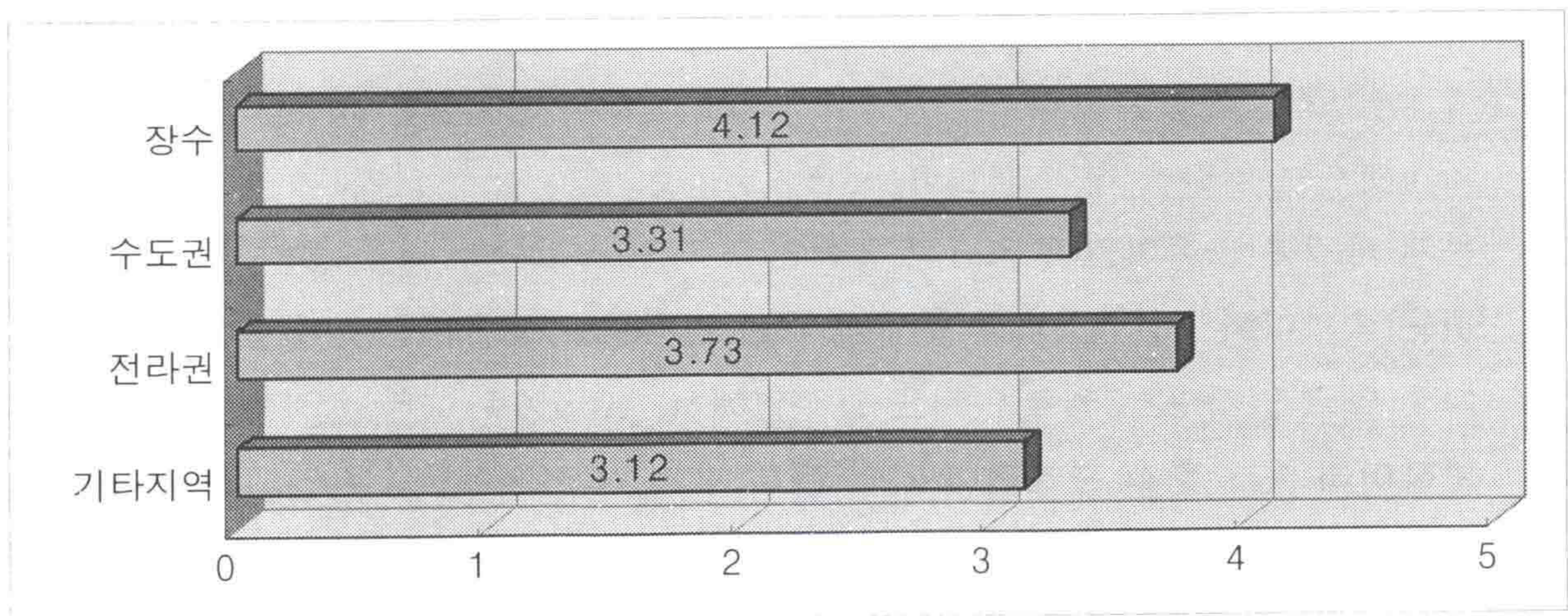

III. 논개 축제 기획·운영 평가분석

2) 행사 프로그램

행사 프로그램에 대한 평가는 프로그램 참여도와 만족도를 평가 분석하였다.

① 행사 프로그램 참여도

축제 방문객들의 참여도를 알아보기 위해 방문객들이 참관한 행사를 조사하였다. 전체 프로그램중 가장 참여도가 높게 나타난 것이 전야제 행사로 33.3%, 군민퍼레이드 30.4%, 여자씨름대회 및 주부가요열창 22.4% 순으로 나타났다. 전체 프로그램의 참여도는 17.7%로 나타나 방문객들의 행사 참여도가 낮게 나타난 것으로 평가 됐다.

이와 같이 낮은 참여도는 행사 프로그램 참여가 방문 요일 또는 방문 시간대에 의해 제한된 일부 경향도 있으나, 기본적으로는 행사 프로그램이 방문객들의 관심과 참여를 유도해 낼 수 있는 유인력이 떨어지고 있음을 반영한다고 볼 수 있다.

행사에 있어 우선적으로 방문객을 많이 끌어들이 수 있는 프로그램이 절실히 요구되고, 이와 함께 참여도가 떨어지는 프로그램에 대해서는 재정비가 필요하다고 할 수 있다.

<표3-2> 행사 프로그램에 대한 참여도

프로그램	참여	비참여	참여율
군민체육대회	45	255	17.6
군민퍼레이드	70	230	30.4
전야제	75	230	30.4
논개총절무와 국악공연	39	261	14.9
청소년 희망 페스티벌	34	266	12.7
주논개 선발대회	31	269	11.5
수다 콘서트	15	285	5.2
호남좌도 농악시연	51	249	20.4
논개 메이크업	31	269	11.5
군민화합 한마당	52	248	20.9
여자씨름 및 주부가요열창	55	245	22.4

III. 논개 축제 기획·운영 평가분석

② 행사 프로그램 만족도

행사내용에 대한 만족도를 5점 척도로 하였을때 별로 흥미롭지않다 약간 흥미롭다 중간이다, 흥미롭다, 매우좋다 (별로 흥미롭지않다1점 ↔ 매우좋다5점)로 나누어 평가 분석을 하였다 항목별 만족도를 종합한 결과 1.7%로 그리 높지 않은 만족도를 보였다. 항목별로 살펴보면 전야제와 청소년 희망 페스티벌이 2%로 가장 높은 만족도를 보였으며,가장 낮은 만족수치는 수다 콘서트 1.2%라는 것을 알 수 있다. 방문객들이 프로그램에 대해 흥미와 재미를 느끼지 못했다는 것을 보여주고 있으며. 이것으로 볼 때 프로그램의 기획과 개발적인 요소들이 절실히 요구된다고 할 수 있다.

<그림3-11> 각 프로그램별 만족도

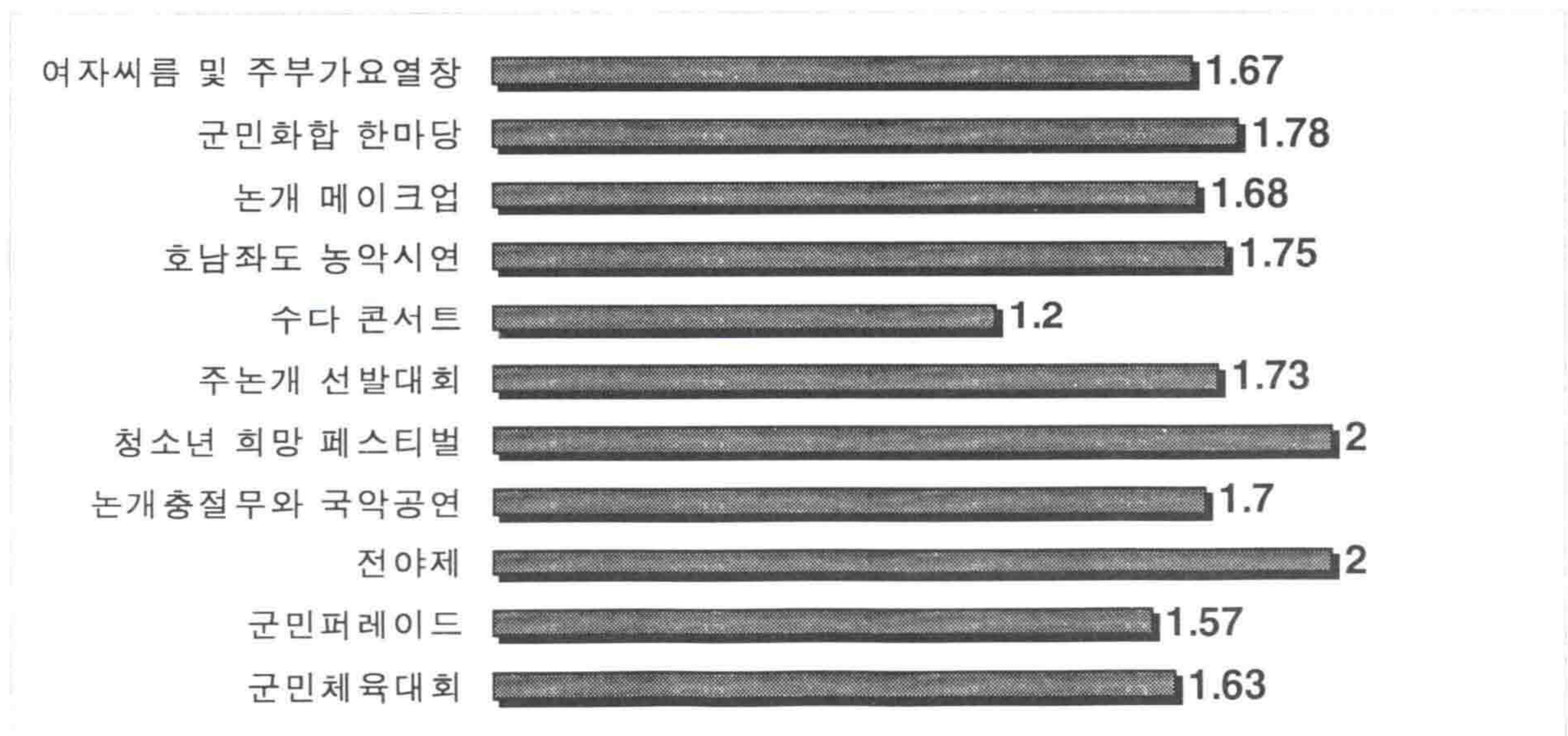

III. 논개 축제 기획·운영 평가분석

3) 행사장 운영 및 구성

논개 축제의 행사장은 주민들이 거주하는 시내와 가까이 위치해 있어 방문객들에게 큰 불편은 주지 않았다. 다만 행사장의 공간연출에 있어 부대 시설간의 연관성이나, 행사적인 측면에서 통일되지 못한 공간연출이 방문객들에게 불리한 입장이었다. 축제 방문객에 있어서 행사장의 시설이나 구성적인 부분은 축제의 성공적인 여부에 직·간접적인 영향을 미치는 중요한 요인으로 작용 할 수 있으며, 또한 관광객의 만족도와 중요한 연결고리가 된다고 할 수 있다. 이러한 여러 맥락에서 우리는 행사장과 관련하여 행사장이 주제와 부합되고 적합했는지, 행사장의 쾌적성에 대한 조사와 행사장의 안내체계, 편의시설, 식·음료시설, 숙박시설등 관광수용체계에 대한 전반적인 자료 분석을 하였다.

① 행사장 구성 만족도

행사장이 주제와 잘 맞고 적합한지에 대한 만족도는 1.3%로 행사장과 주제에 대해서는 보통적인 만족도를 보였다.

행사장이 쾌적하였는지에 대해서는 평균값이 1.6%로 주제의 적합성보다는 더 높은 만족도를 보였다는 것을 알 수 있다. 종합만족도는 1.5%가 나왔다.

<그림3-12> 행사장 구성에 대한 만족도

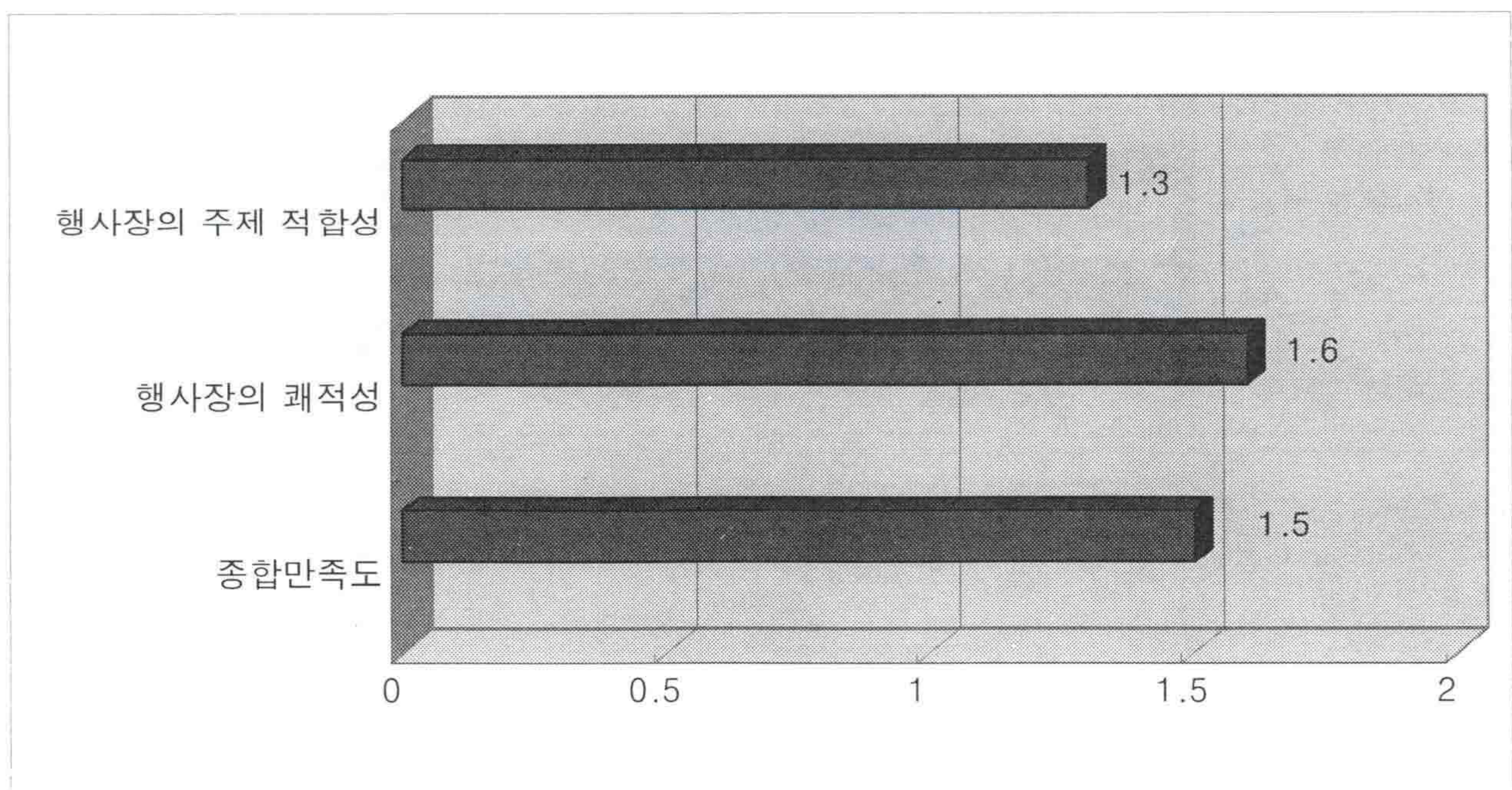

Ⅲ. 논개 축제 기획·운영 평가분석

② 행사장 안내시설

행사장에서의 안내시설은 방문객들을 적극적으로 수용시키고, 축제에 적극적으로 참여 시킬 수 있는 정보를 제공하여 참여도를 높이는데 도움을 준다고 할 수 있다. 여기서는 행사장내 안내시설의 만족도와 행사장 안내 팸플릿과 행사장 안내원 수에 대한 만족도등을 축제 방문객 대상으로 조사 평가하였다.

5점 척도를 기준으로 하였을 때 행사장 안내시설 1.4%, 행사장 안내 팸플릿 1.6%, 행사장 안내원수 1.4%, 종합만족도 1.5%를 나타냈다. 이것은 행사장 안내시설에 대해 보통적인 만족도를 보였다는 것을 알 수 있다. 안내시설과 행사장 안내원수에 대한 만족도가 가장 낮은 만족도를 보였는데 이것은 안내시설의 확충과 안내원수의 부족으로 방문객들에게 약간의 불편함을 주었다는 것을 알 수 있다.

<그림3-13> 행사장 종합 안내시설에 대한 만족도

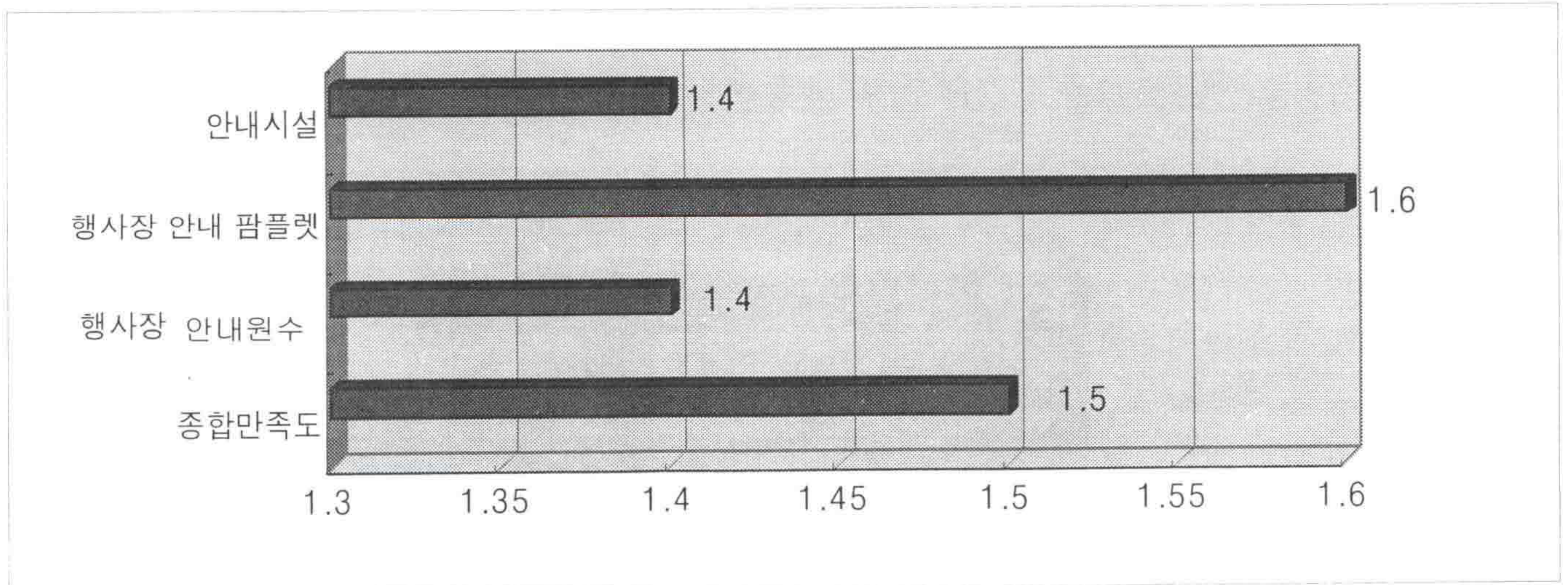

Ⅲ. 논개 축제 기획·운영 평가분석

③ 편의시설

축제에서의 편의시설은 방문객들에게 축제에 대한인상을 심어주는데 중요한 역할을 한다고 할 수 있다.

축제방문객을 위한 편의시설에 대한 만족도를 보기 위해 교통·주차시설, 휴게소등의 휴식공간, 화장실 등 이용의 편의성에 대해 평가하였다.

조사항목에서 교통·주차시설 편의성이 가장 높은 만족도를 보이긴 했으나 평균적으로 따져보면 평균에서 약간은 밑도는 결과라고 할 수 있다.그 다음으로 휴식공간의 양과 이용 편의성1.4%, 그리고 화장실 이용의 편의성1.2%로 주요 방문객들의 만족도가 낮았다는 것을 알 수 있다. 또한 축제기간 중 강한 바람과 추위를 고려하지 못한 휴식공간의 배치로 방문객들에게 약간의 불편함을 준 것으로 평가됐다.

<그림3-14> 편의시설에 대한 만족도

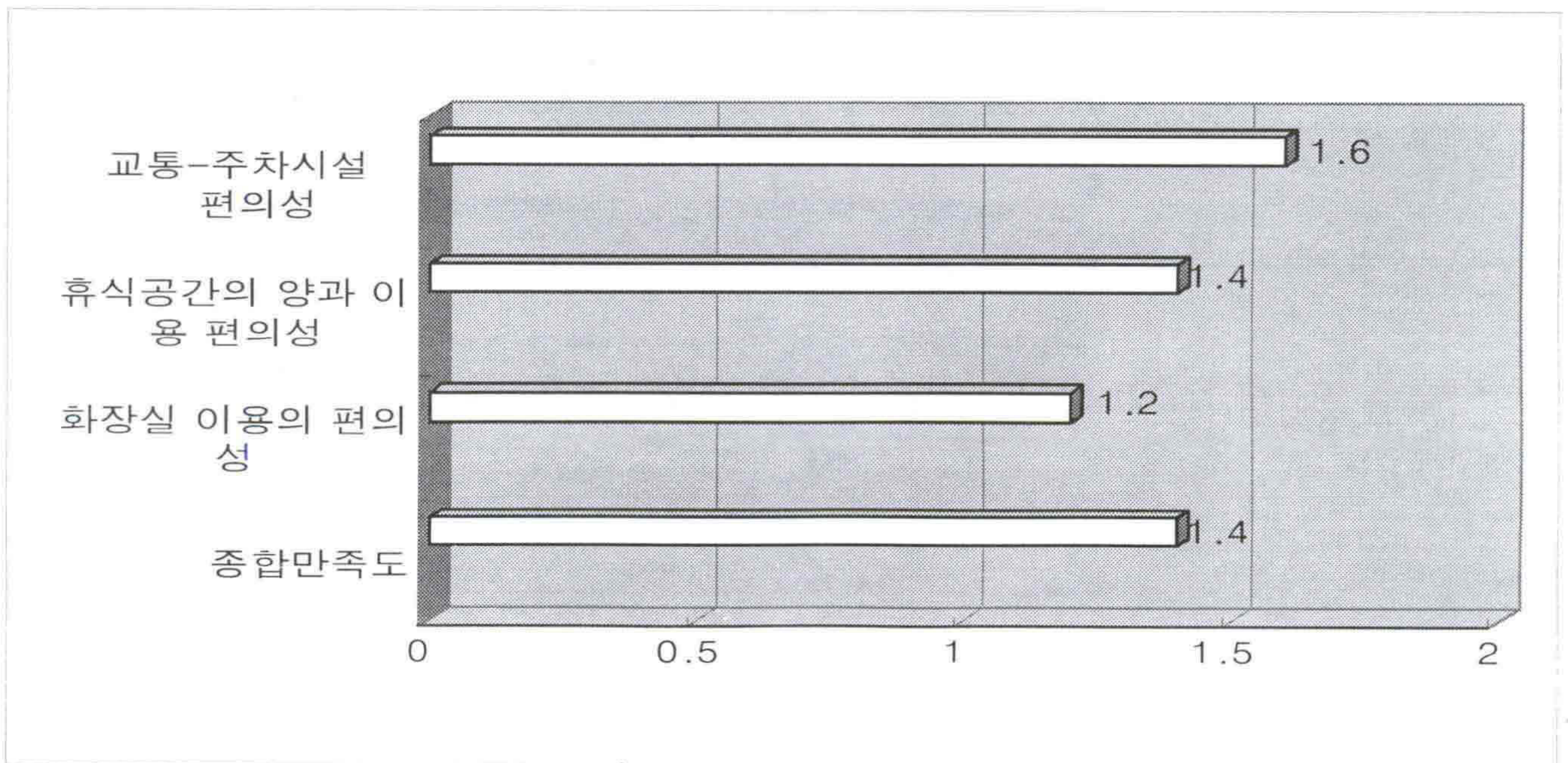

Ⅲ. 논개 축제 기획·운영 평가분석

④ 식·음료시설

축제 방문객을 위한 수용체계의 하나로 먹거리는 축제에 오는 방문객들에게 보는 즐거움외에 먹는 즐거움을 주는 또 하나의 기쁨인 것이다. 이런 기쁨을 알아보기 위해 방문객들에게 식·음료의 질과 가격에 대한 만족도를 조사하였다.

종합만족도는 1.5%대로 보통을 차지했으나 가격의 적절성에서는 1.3%라는 낮은 만족도를 나타냈다. 먹거리의 다양성이나 시설의 청결성은 1.6%로 보통의 만족도를 나타냈다.

<그림3-15> 식·음료시설에 대한 만족도

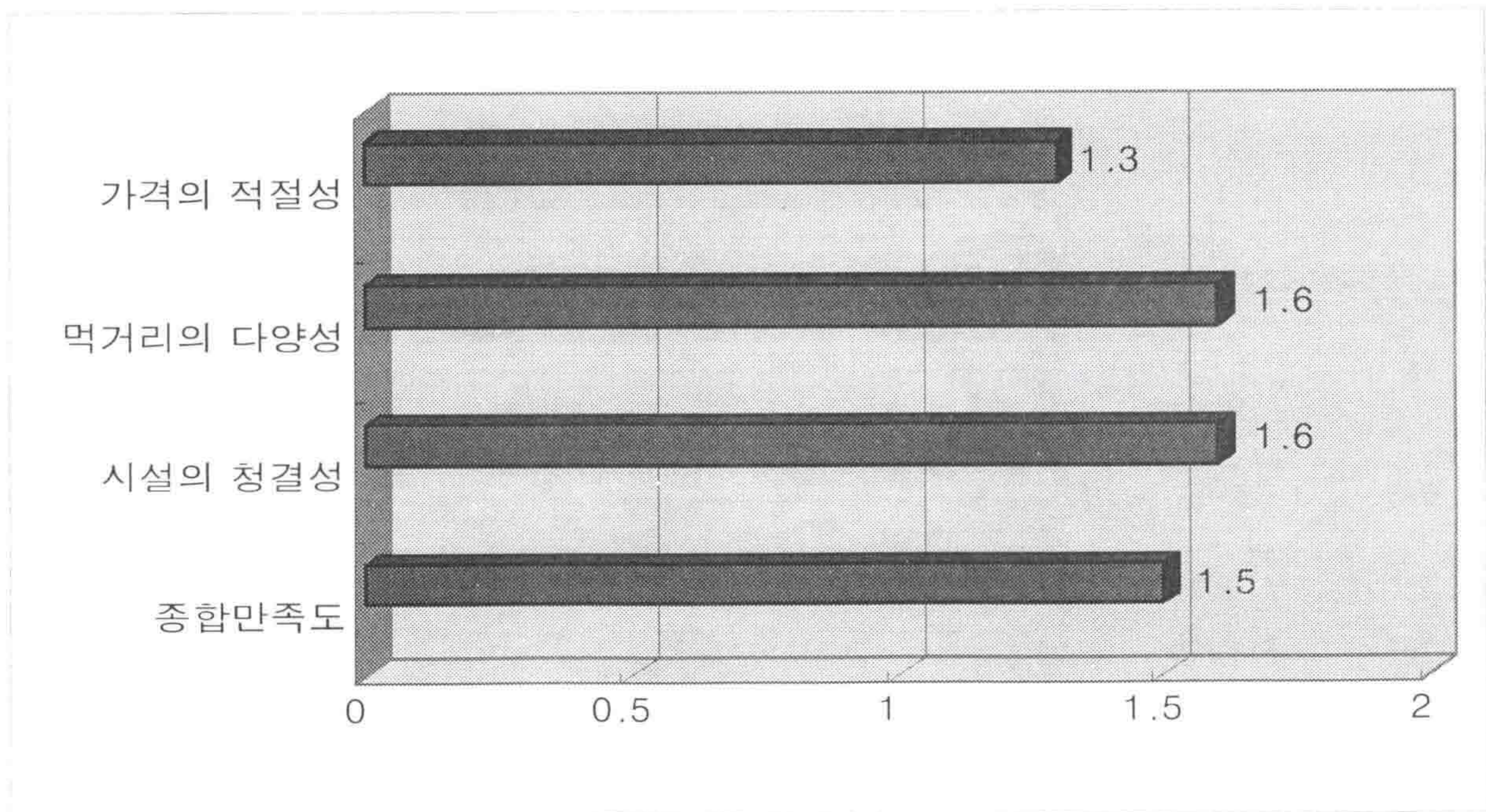

Ⅲ. 논개 축제 기획·운영 평가분석

⑤ 숙박시설

숙박시설에 대한 조사항목으로는 숙박예약의 편의성, 숙박시설에 대한 청결성과 숙박시설의 가격에 대해서 조사 하였다.

숙박시설에 대한 전체적인 평균만족도 1.5%로 보통적인 만족도를 보였다.

숙박시설의 가격이 1.7%로 가장 높은 만족도를 보였으며 숙박예약의 편의성이 1.3%로 가장 낮은 만족도를 보였다는 것을 알 수 있다. 숙박시설에 대한 가격은 방문객들에게 적당한 가격이었으나, 숙박의 예약적인 면에서는 불편함을 겪었던 것으로 분석됐다.

<그림3-16> 숙박시설에 대한 만족도

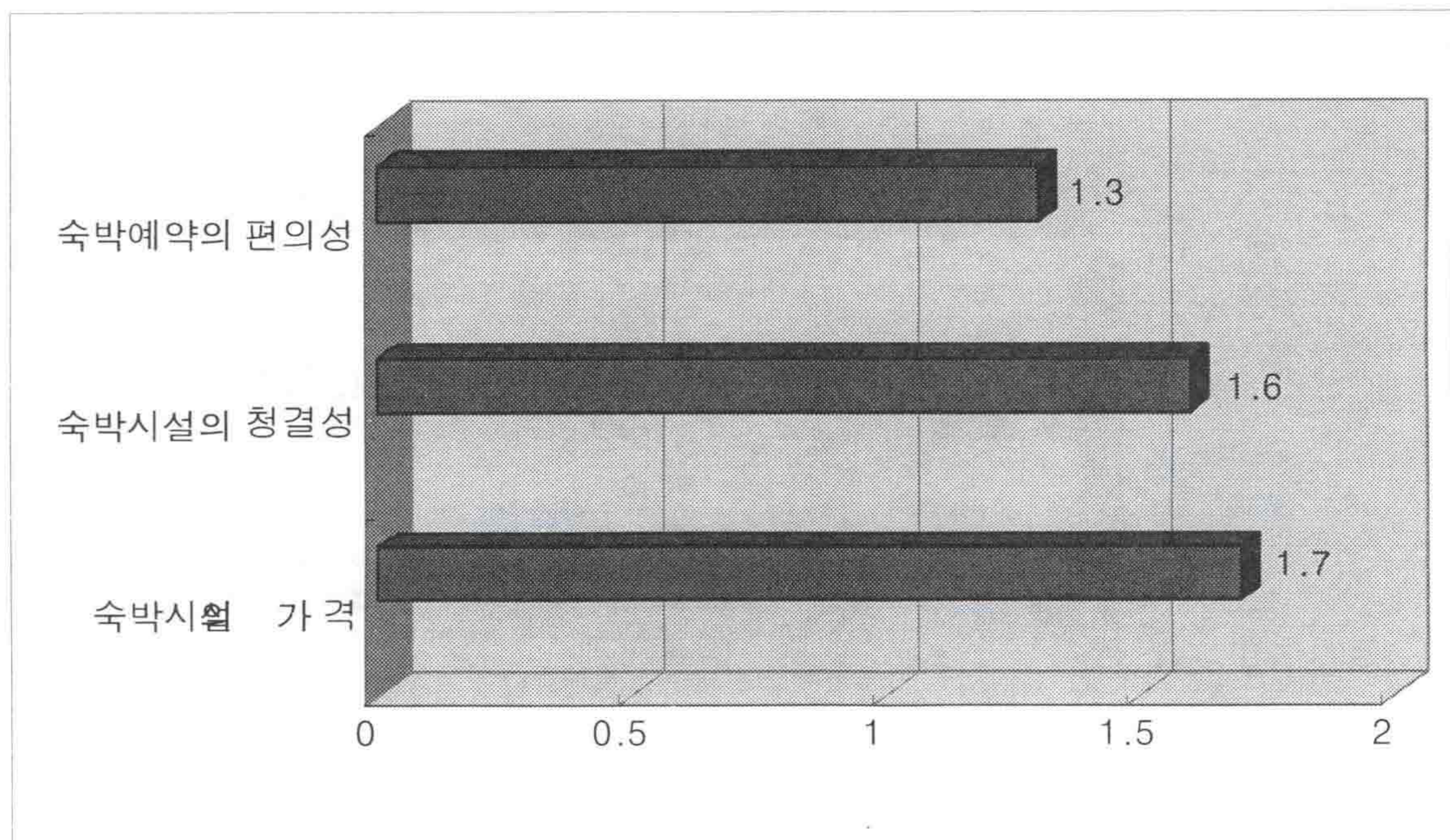

III. 논개 축제 기획·운영 평가분석

⑥ 환대성

편의시설, 식·음료시설, 숙박시설 못지 않게 방문지에서 접촉하는 지역주민들의 환대와 같은 사회적 요소는 그 지역을 방문하는 방문객들에게는 중요한 또 하나의 요인이 된다고 할 수 있다. 방문객들에게 행사운영요원이나 지역 주민들의 환대성에 대해 조사한 결과 종합만족도는 1.6%로 보통의 만족도를 나타냈으며 그 중에서도 지역주민의 1.8%로 그 지역의 방문객들에게 좋은 환대를 해주었다는 것으로 나타났다.

<그림3-17> 환대성에 대한 만족도

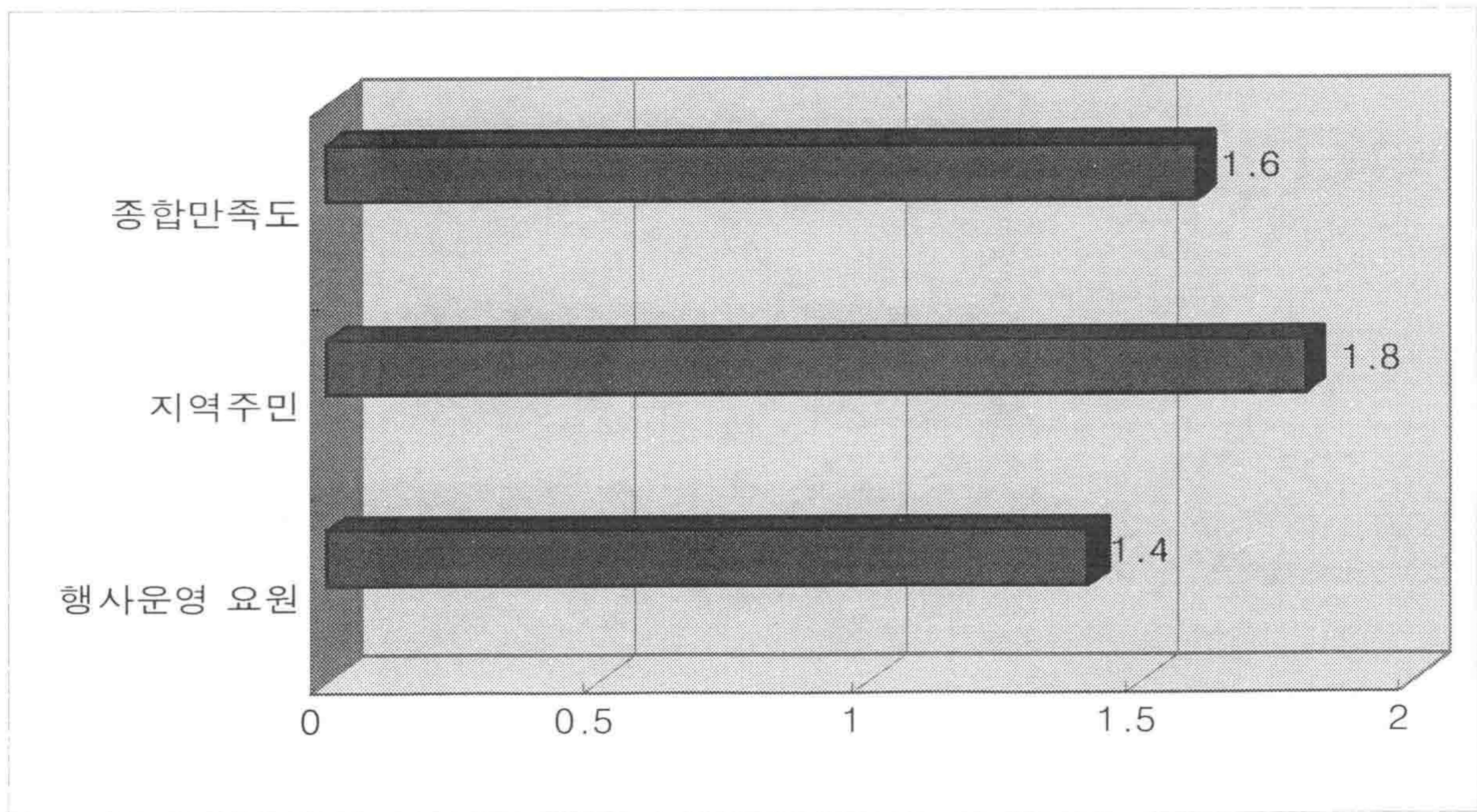

III. 논개 축제 기획·운영 평가분석

4) 축제상품의 개발

지역 경제의 경제적인 파급효과를 누리기 위해서는 지역 축제와 관련된 상품이 많이 개발되어야 한다. 또한 축제 상품의 개발은 그 지역의 소득증대와 재정 확충면에서 중요한 부분을 차지한다고 볼 수 있다.

본 연구에서는 축제 상품과 가격에 대한 만족도를 조사 분석하였다.

① 축제 상품에 대한 만족도

축제상품에 대한 만족도를 보았을때, 보통이다 36.6%로 가장 높은 비율을 나타냈으며, 별로이다 비율이 25.4%로 두번째를 나타냈다.

논개 축제의 재정확충과 지역경제의 활성화를 위해서는 축제 체험과 지역 방문을 기념할 수 있는 다양한 축제상품의 개발이 요구된다고 할 수 있다.

<그림3-18> 축제 상품에 대한 만족도

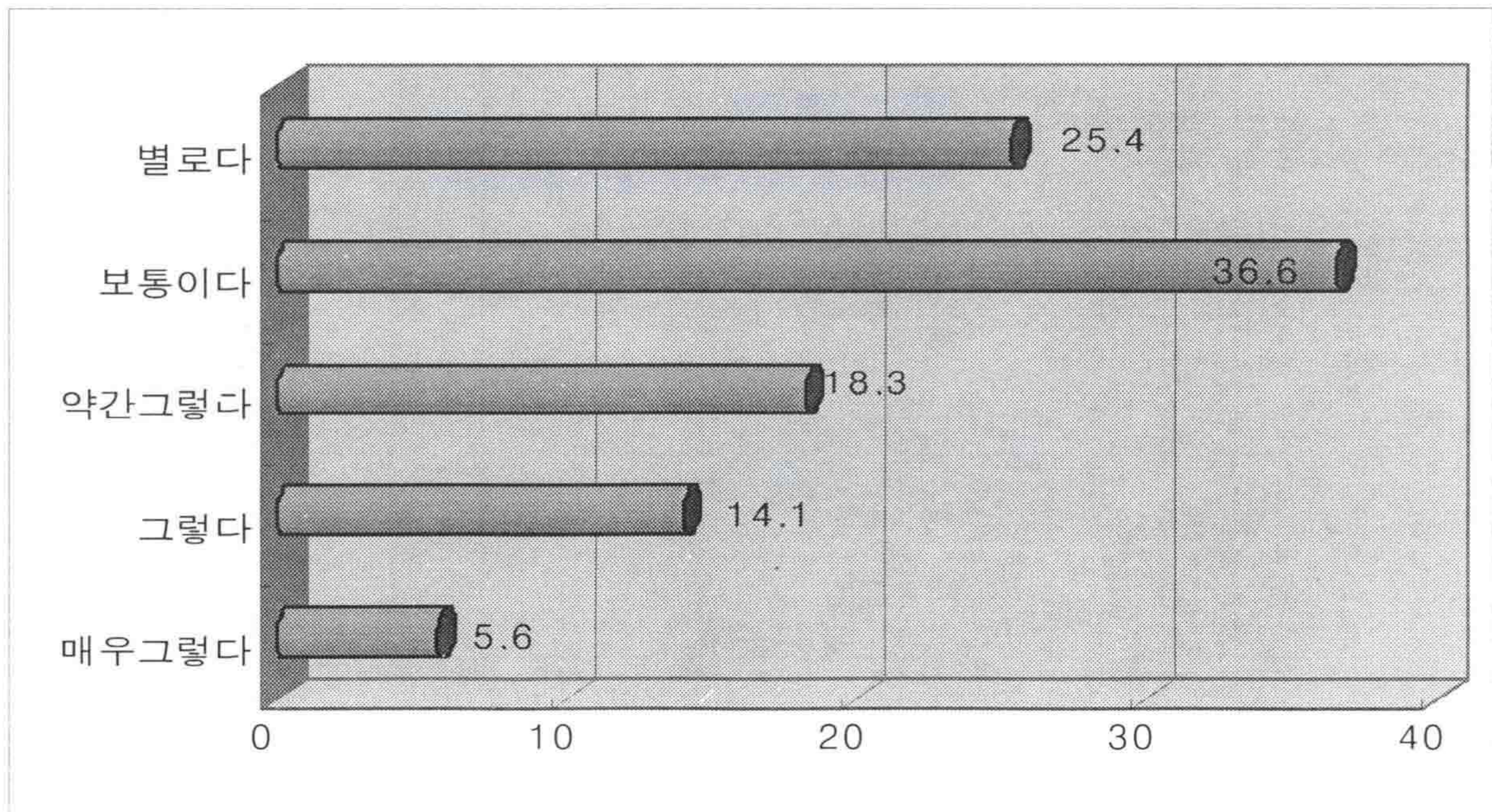

III. 논개 축제 기획·운영 평가분석

② 축제 상품가격에 대한 만족도

축제 상품가격에 대한 만족도를 살펴봤을때 보통이다 47.1%로 높은 비율을 나타냈으며, 별로이다 는 비율이 34.3%로 두 번째를 나타냈다. 상품 가격이 방문객들에게는 생각보다 비싸게 인식되었다는 것을 알 수 있다.

상품의 다양성이나 상품의 만족도 역시 중요하지만 가격적인 면에서 뒷받침해주지 못 한다면 방문객들에게는 바가지 요금을 받았다는 느낌만을 줄 것이다.

<그림3-19> 상품가격에 대한 만족도

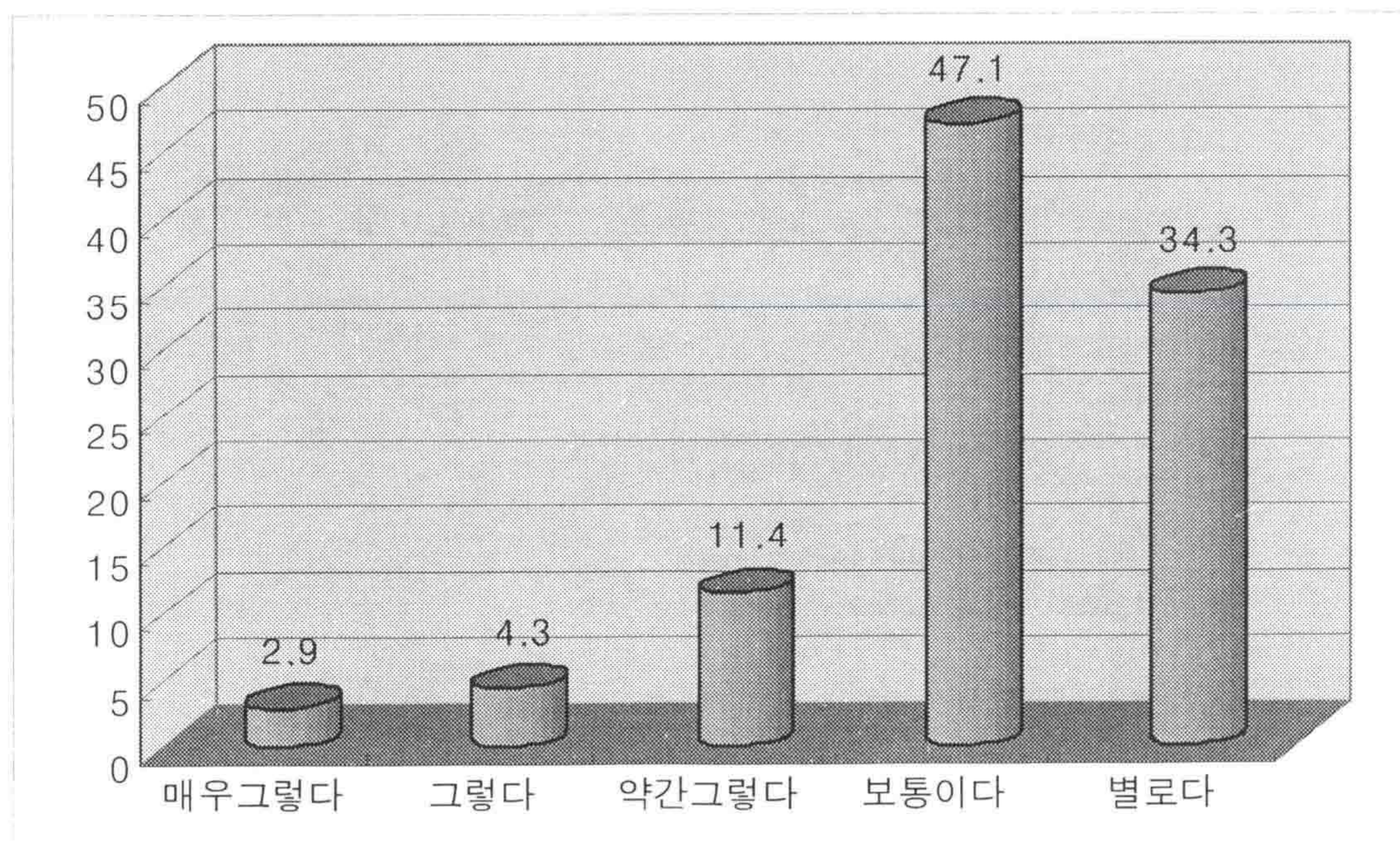

III. 논개 축제 기획·운영 평가분석

[2] 행사 홍보

홍보부문은 자체 집단토론 분석결과 이번 행사의 가장 취약한 부문으로 파악되었다. 평가는 장수군의 실제 홍보현황을 토대로 하여 각 홍보구성요소에 따른 조사분석을 통하여 이루어졌다.

1) 장수군의 홍보현황

① **홍보기간** : 2002. 9. 16 ~ 10. 10

② **홍보내용**

[홍보기동반 운영]

- 기 간 : 2002. 9. 16 ~ 10. 10(24일간)
- 구 성 : 13개 반 26명 (각 부서 당 1개 반 2명, 산업경제과 2개 반)
- 운영내용 : 타 자치단체, 유관기관 방문홍보 및 인터넷 홍보
- 홍보대상 : 전국자치단체, 방송 언론사 등의 유관기관
- 홍보기동반 사전 교육으로 홍보내용 및 방법을 숙지하여 효과를 누림

[인터넷을 이용한 홍보]

- 장수군 홈페이지에 논개축제 사이트 운영
- 유관기관 홈페이지 게시판에 장수군 홈페이지 링크 기능 부가
- 홈페이지를 통해 보고싶은 장면 시청 가능
- 비에산으로 홍보 효과 제고

[일간지 광고]

- 기 간 : 2002. 9. 16 ~ 10. 7
- 횟 수 : 7개사 12회
- 내 용 : 기간별, 단계별로 구분하여 전략적 기사화로 홍보 유도
축제의 의의 및 행사 일정 등의 광고게재로 축제 부각

Ⅲ. 논개 축제 기획·운영 평가분석

[보도자료 책자 발간]

- 수 량 : 50부
- 용 도 : 대내외 축제 홍보용
- [TV 이용 홍보]
- 기 간 : 2002. 9. 14 ~ 10. 10
- 대상방송 : KBS, MBC, JTV 등 공중 파 방송
- 내 용 : 뉴스시간대 뉴스게시판 홍보 및 자막방송

[프레스 센터 운영]

- 기 간 : 2002. 10. 7 ~ 10. 10 (4일간)
- 내 용 : - 행사관련 보도자료 사전 유인 배부
- 행사기간 중 신속하고 생생한 보도자료 제공
- 신속한 기사 및 사진 전송을 위한 전산장비 비치 (노트북, 프린터, 팩스)
- 취재기자 편의 제공으로 취재 용이 및 홍보효과 거양

[대중교통 이용 홍보]

- 홍보기동반을 통한 여객 운송조합, 무진장여객, 남원여객 등 버스관련업체를 방문하여 버스에 포스터를 부착하고 리플렛을 비치하여 홍보효과 누림

[기타]

- 선전탑 3개소, 애드벌룬 4개, 현수막 15개 배치
- 포스터, 리플렛 등의 홍보물 제작 및 부착

III. 논개 축제 기획·운영 평가분석

2) 홍보 효과 분석

홍보 운영 과정의 미비점과 홍보 구성요소에 대한 효과를 분석하기 위하여 내·외지인 방문객을 상대로 현장 면접 및 설문조사를 실시하였다.

설문은 각 연령별 성별을 고려하여 일정한 비율로 실시하였고, 객관성을 기하기 위하여 외지 방문객의 비율을 동일시 하여 실시하였다.

<그림3-20>방문객 정보매체 분석

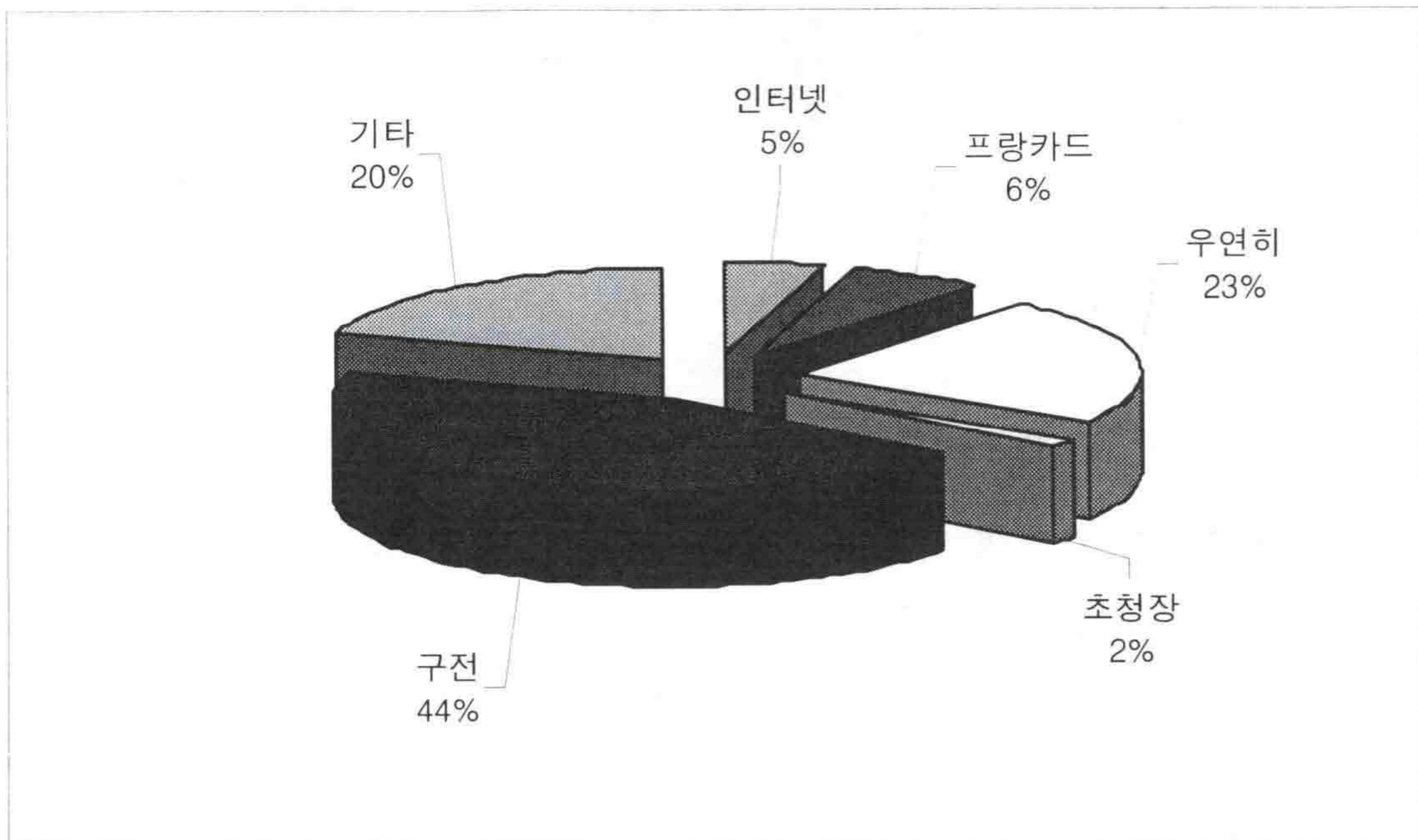

- ▶ 2002년 의암 주논개 축제의 방문객의 정보매체 분석 토론 결과 구전 홍보효과가 44%로 가장 많이 차지했으며 두 번째로 장수에 우연히 들렀다가 축제를 보게 되는 경우가 23%로 두 번째를 차지했다.
- ▶ 이 현상은 내지인 들의 경우 지역 주민들간의 단합으로 구전홍보의 의존도가 컸으며, 외지인들의 경우 홍보의 요소들을 접하는 기회가 적어 우연히 방문하게 된 요인이 크게 작용하였다.
- ▶ 집단 토론 분석 결과 홍보운영 및 매체 활용에 대한 미비점으로 인한 홍보에 대한 효과가 적음을 반영할 수 있겠다.

III. 논개 축제 기획·운영 평가분석

<그림3-21>축제방문 동기분석

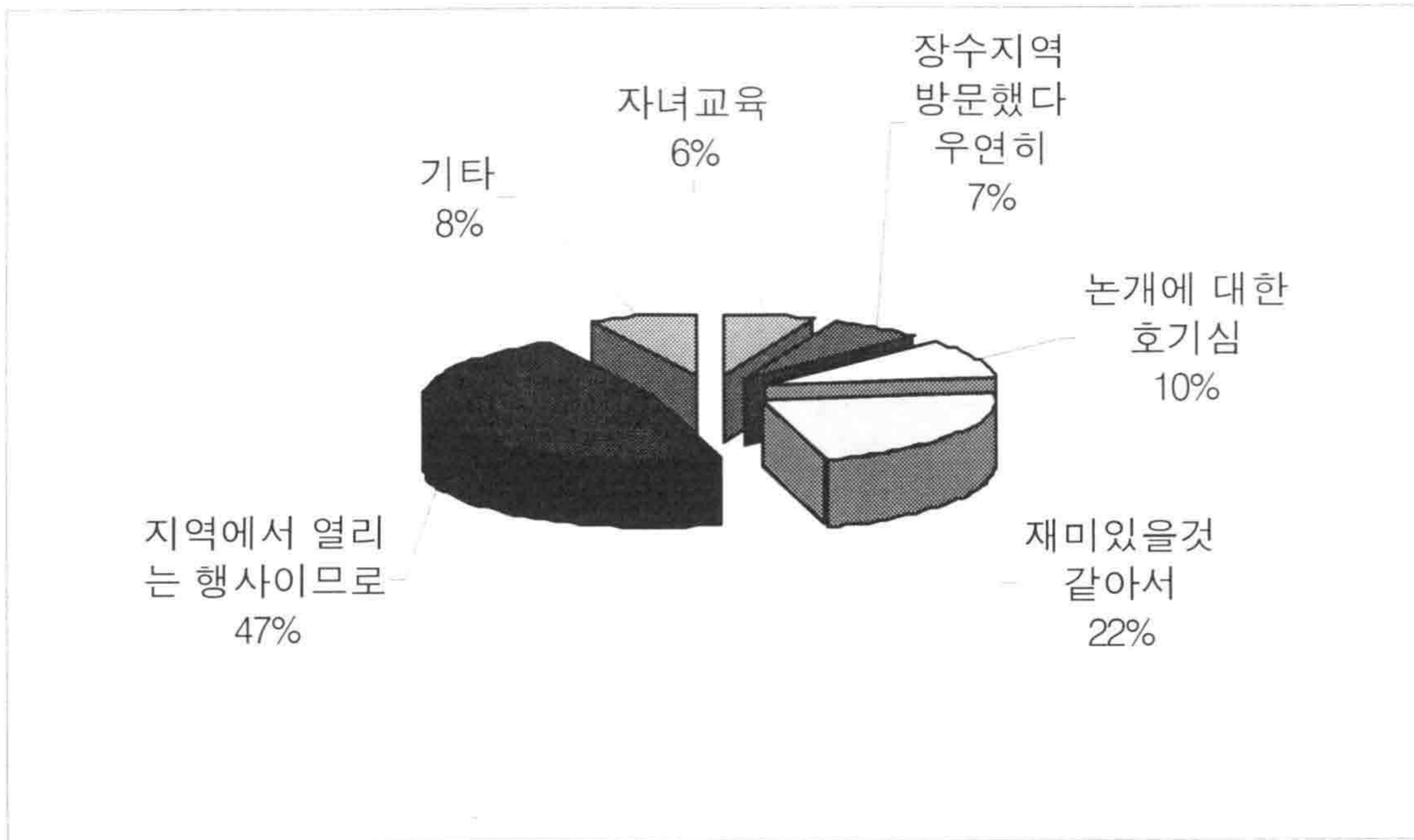

- ▶ 의암 주논개 축제의 축제방문 동기분석결과 지역에서 열리는 행사이기 때문에 방문했다는 비율이 47%로 가장 많았다
논개 축제에 대한 지역민의 관심 도를 반영하는 결과라고 볼 수 있다.
- ▶ 재미있을 것 같아서 방문했다는 것이 22%로 볼 때 축제 흥미성에 대한 기대도가 높다는 것을 알 수 있다.
- ▶ 기타부문에 홍보물이나 광고를 보고 방문했다는 반응도 있었으나, 극히, 일부인 점을 보아 홍보자체가 흥미로움이나 방문 동기를 유발시키지는 못했다고 볼 수 있다.
- ▶ 축제방문동기에 대해 집단 토론분석 결과 기대에 부합되는 축제의 체험 및 참여형 프로그램이 보완되어야 하며, 홍보의 효율방안이 필요하다 하겠다.

III. 논개 축제 기획·운영 평가분석

[3] 전체 행사 평가

축제방문객에게 논개축제에 대한 전체적인 만족도를 물어본 결과 5점 척도 기준으로 평균 1.5%가 나타나, 방문객들이 행사에 대해 중간치 보다는 다소 떨어지는 만족도를 보였다. 행사에 대한 미흡적인 부분이 많이 드러났다는 것을 알 수 있다.

<그림3-22>전체 만족도 평가

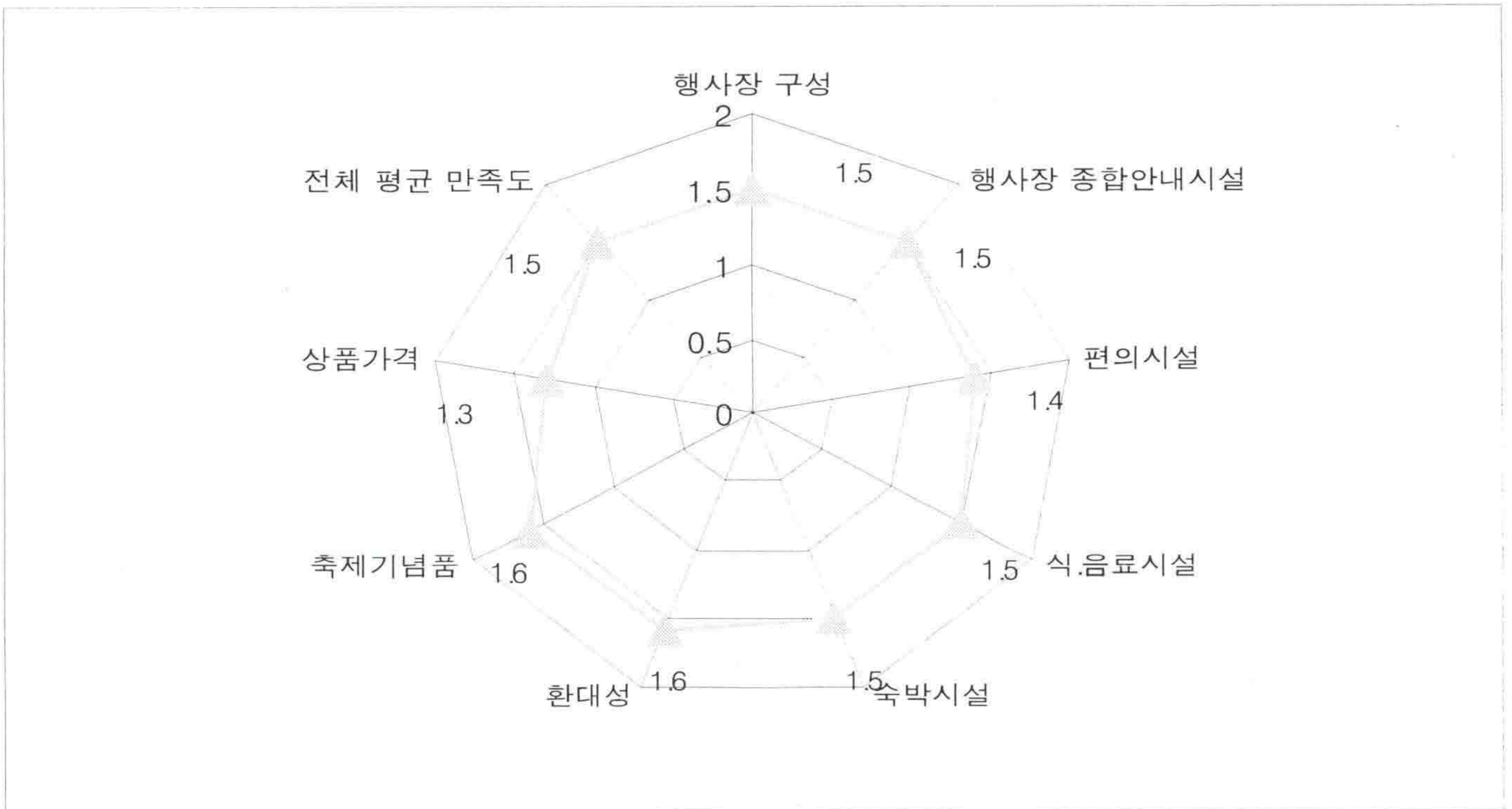

IV. 논개 축제 문제점 및 발전 방안

1. 논개축제의 총체적 문제점

2. 각 부문별 상세적 문제점 및 발전방안

(1) 축제의 기획 총괄 부문

- 1) 축제의 추진 조직
- 2) 축제의 기획 단계
- 3) 축제의 개최시기 및 장소

(2) 축제의 프로그램 부문

- 1) 프로그램 도입 단계
- 2) 프로그램 운영 단계
- 3) 프로그램 아이디어 제안

(3) 축제의 시설, 운영 부문

- 1) 축제의 개최공간
- 2) 방문객 수용체계

(4) 축제의 홍보부문

IV. 논개 축제 문제점 및 발전방안

1. 논개축제의 총체적 문제점

설문조사 및 참여관찰, 집단토론 분석 결과, 논개축제의 기획·운영상의 전체적인 문제점은 다음과 같다

[1] 기획 준비 단계에서의 문제점

- 축제 추진 조직의 상호 유기적인 협력체제가 이루어 지지 않음
- 축제 추진 조직의 전문성 결여

[2] 기획 단계에서의 문제점

- 축제개최의 목적 및 의의에 대한 명분이 부족하고 행사 컨셉의 미 설정
- 통일된 이미지 결여
- 기획 과정상의 절차에 대한 과학적 대응 부족

[3] 축제의 개최시기 및 장소 선정에서의 문제점

- 행사의 기간이 정례화 되어있지 않아 행사의 인지도 저하 초래
- 각 장소의 특성과 시기 및 계절적 특성에 맞는 상황을 고려하지 않아 시간과 장소의 중복 초래

[4] 축제 프로그램에서의 문제점

- 전시행사, 체험행사 등의 참여형태의 행사 부족
- 메인 무대와 각 행사장 및 부대시설과의 연계성을 지닌 프로그램이 부족하였고, 각 프로그램별 유기적인 연결고리가 미흡
- 축제의 주제와 행사 컨셉을 살릴 수 있는 프로그램의 부족

[5] 축제의 시설 및 운영에서의 문제점

- 축제공간이 특정장소에 집중되어 행사의 분위기가 확산되지 못함
- 축제 방문객을 수용하기 위한 수용체계 및 편의시설 확보 미흡

IV. 논개 축제 문제점 및 발전방안

[6] 축제 홍보에서의 문제점

- 홍보 팀의 구성 및 활동의 미비, 홍보의 체계화 결여
- 지역특성과 상황을 고려한 홍보 결여
- 전국단위의 홍보 미비, 적절한 매체 활용 미흡
- 홍보운영 조직의 비전문화, 비일원화
- 주논개 축제와 장수군 이미지와의 연계성 홍보 부족

[7] 축제 재정 및 예산편성에서의 문제점

- 가격정책이 고려되지 못했고, 축제 상품의 개발 부진으로 지역경제에 재정이익을 주지 못함
- 효율적인 예산편성이 이루어 지지 않아 예산부족으로 인한 기동력 저하
- 관광상품 개발방안 미비

위에서 지적된 문제점들과 그 밖의 개선이 필요한 사항에 대해 논개축제에 대한 향후 개선방안을 제안하고자 한다.

IV. 논개 축제 문제점 및 발전방안

2. 각 부문별 상세적 문제점 및 발전방안

앞서 언급한 총체적 문제점을 좀더 세부적으로 항목을 나누어 문제점을 제시하고 그에 따른 발전방안을 제안 하고자 한다.

(1) 축제의 기획 총괄 부문

1) 축제의 추진 조직

축제를 추진함에 있어 적절한 인력구성 및 배치 그리고 전문화된 조직구성은 축제 운영의 효율성을 극대화 시킬 수 있다.

[문제점]

- ① 의암 주논개 정신 선양회, 유관기관, 단체, 일선행정 그리고 일부 행사 위탁을 받은 이벤트 업체 등으로 구성되어 있는 추진조직은 **상호 유기적인 협력체제가 이루어지지 않아** 행사의 진행에 큰 차질을 빚었다. 그 이유는
첫째, 축제 총괄본부로서의 위상과 구심점이 약하여 일관화 된 추진력이 부족하였다.
둘째, 각 단체 및 기관 과의 업무분장이 불명확하여 책임감이 결여되어 활동이 미흡하였다.
- ② 실질적인 축제를 기획하는 전문성이 결여 되었다.

[발전방안]

① 유기적인 축제추진조직의 구축

첫째, 축제를 총괄 책임질 수 있는 의암 주논개 선양회의 위상확립 및 책임감 회복
둘째, 축제의 총괄, 주관, 행정 지원, 전문 민간업체의 확실한 업무분장 및 책임감 부여로 상호 협력 체제 구축
셋째, 축제의 담당 주체들이 모두 참여하는 별도의 실행위원회 조직을 결성하여 축제의 운영을 책임지고 전담

IV. 논개 축제 문제점 및 발전방안

② 추진 조직의 전문성 보완

각 단체 (선양회, 팔공회, 장계 JC, 장수 사우회 등) 의 특성상 참여도의 한계가

있는바, 추진조직의 전문성을 보완하기 위하여 축제의 기획, 홍보, 프로그램의 구성에 있어 기획단계부터 전문 민간업체의 참여를 구조적으로 유도할 필요가 있다.

③ 주민참여의 제고

축제가 지역발전과 연계하기 위해서는 무엇보다 주민들의 적극적인 참여가 유도된다. 지역 축제가 관이나 일부 추진조직만의 행사가 아닌 지역 전체의 행사로 승화될 때 축제의 지역 파급효과가 클 것이다.

이번 논개축제의 경우 지역주민의 참여율이 저조한 것으로 보인다. 주민이 공동으로 참여할 수 있는 행사 프로그램을 확대 개발하여 지역 주민들의 참여를 유도 시키는 동시에 지역주민에 대한 설명회 등을 통해 축제의 지역 효과에 대한 인식을 재고 시켜야 한다.

IV. 논개 축제 문제점 및 발전방안

2) 축제의 기획 단계

[문제점]

① 축제 개최의 목적 및 의의에 대한 명분이 부족하였고, 행사 컨셉이 부정확 하였다.

축제에 대한 명분을 살리고 방문객들에게 축제를 왜 개최하는지, 축제가 무엇을 보여주고자 하는지에 대한 목적과 의의를 제대로 전달할 수 있는 매개체 즉, 컨셉의 설정이 필요하다.

② 통일된 이미지 결여

첫째, 주논개를 말하면 장수 군을 떠올릴 만한 통일된 이미지를 인지 시키지 못 하였다.

둘째, 각 홍보물 (리플렛, 프랑카드, 선전탑 등) 에 캐릭터, CI, 색깔 등의 디자인적인 요소들이 통일적으로 삽입, 기재되지 못했다.

셋째, 장기적으로 주논개를 브랜드화 할 만한 매개체가 부재 하였다.

③ 기획 과정상의 과학적인 절차가 이루어지지 않았다.

첫째, 메인 무대와 부대시설 및 행사와의 연계성이 부족하여 방문객과의 동시다발적인 참여형태가 이루어 지지 않았다.

둘째, 계절이나 이슈에 따른 비상회의 소집 및 아이템 회의 등의 시기별 적절한 대응이 미흡하였다.

셋째, 추진일정표를 작성하고 추진일정에 따른 정기적인 회의 및 기획과정이 제대로 이루어 지지 않았다.

[발전방안]

① 개최의 목적에 부합되는 정확한 컨셉의 설정 및 타겟 설정

논개 축제의 기본방향은

첫째, 논개를 브랜드화 하여 장수군과 주논개의 통일된 이미지를 구축하는 것이고

둘째, 논개가 구국의 여인이라는 사실을 널리 홍보하여 논개의 얼을 살리고

장수군을 홍보하여 지역민의 경제적, 사회적 지위향상을 도모하는 것이다.

이러한 교육적, 사회적 측면을 볼 때 논개의 정신을 현대인의 시점으로 되돌아 보고 전통성을 가미한 개념의 “ 논개의 새로운 부활 “ 이라는 컨셉을 설정하고 대상을 파악하여 축제를 기획해 나가 볼 필요가 있다.

IV. 논개 축제 문제점 및 발전방안

② 장수군만의 독특한 브랜드 이미지 구축

첫째, 축제의 지향점을 파악하여 정확히 포지셔닝 해야 한다.

둘째, 장기적으로 주논개를 브랜드화 할 만한 장수군만의 독특한 매개체를 찾아 개발하여야 한다.

셋째, 브랜드 이미지에 대한 인지도를 높이고 통일된 이미지를 각인 시키기 위해서는 우수 디자인 인력 및 기획자에게 의뢰하여 도안을 하고 제작을 하여야 한다.

넷째, 주도 면밀한 홍보가 필요하다.

다섯째, 장수군의 유형 특산물 뿐만이 아닌, 논개와 장수를 연상 시킬 수 있는 무형의 상품을 창조하고 개발하는 노력이 필요하다.

③ 기획과정상의 과학적인 절차

기획을 함에 있어 처음에 지역사회의 사회단체나 기타 장수의 주요 단체들과 합의를 거쳐 회의의 결론을 도출해내야 할 것이다.

이러한 합의를 거쳐 결론을 도출해내면 그 바탕 아래 분명한 주제를 설정해야 한다. 축제의 주제는 지역의 특성과 지역주민의 열망을 반영하는 그 지역만의 고유한 것이어야 한다.

논개 축제는 이미 차별화된 독자적인 주제가 설정이 되어있다. 바로 논개 추모라는 것이다. 주제가 나와 있다면 이 주제를 잘 살릴 수 있는 컨셉을 설정하여야 한다. 컨셉이 설정되면 방향이 설정되고 축제의 구성이 이루어 진다.

축제의 구성은 추진일정표에 따른다. 추진일정은 축제의 개요, 추진조직, 운영메뉴얼 행사계획, 예산안 등을 모두 포함해 비상회의소집, 정기회의, 아이템회의 등을 과학적으로 조정할 수 있는 중요한 수단 이기 때문이다.

과학적인 추진일정 및 절차는 축제의 성패를 가름하는 중요한 요소인 것이다.

IV. 논개 축제 문제점 및 발전방안

3) 축제의 개최 시기 및 장소

축제의 개최시기 및 장소는 축제에 있어 성패를 좌우하는 중요한 요소중의 하나이다. 1년 중 어느 시기에 축제를 개최하며, 또 그 기간을 어느 정도 설정하고, 무슨 요일을 설정하느냐에 따라 중요한 축제기획의 구성요소라고 할 수 있다.

[문제점]

① 행사의 기간이 정례화 되어 있지 않아 행사의 인지도 저하 초래

논개 축제의 경우 매년마다 개최시기의 날짜가 변경되어 축제의 인지도가 떨어지고 있어, 효과적인 사전홍보를 어렵게 만들고 있다.

② 각 장소의 특성 및 계절, 시기적 특성에 맞는 상황을 고려하지 않아 장소와 시간의 중복 초래

금년 논개 축제의 경우 생가지와 사당 간의 동일한 행사가 중복되거나 동일한 시간대에 각기 다른 행사가 이루어져 방문객이 분산되었다.

또, 여자씨름대회의 경우 갑작스런 행사장의 변동으로 방문객의 불편을 초래하였다.

[발전방안]

① 음력이 아닌 지정된 날짜를 통해 축제의 인지도를 향상시키거나 날짜를 줄여 예산을 집중 투입하여 행사의 Quality를 높이는 방법을 강구하여야 한다.

서양의 카니발 경우와 같이 특정요일을 기준으로 날짜를 선정하거나, 아니면 특정날짜를 기준으로 요일을 선정하는 식의 방법도 필요하다.

정확한 날짜나 요일을 고정 시켰을 때 축제에 대한 홍보와 인지도 향상에 효과가 클 것으로 파악된다.

② 내년에는 논개의 생가지와 사당 2곳의 장소를 봄과 가을로 나누어

봄에는 철쭉 제와 연계한 논개축제를 구성하고 가을에는 장수 하늘소 축제와 논개축제를 구성하는 등의 방법을 검토해 볼 수 있다.

또, 주논개 대축제를 장수와 진주를 통합하여 도 단위의 대규모의 축제로 승격시켜

예산의 집중과 지원금의 추가로 범 국민적인 축제로 발돋움할 계기도 검토해 볼 만하다.

IV. 논개 축제 문제점 및 발전방안

(2) 축제의 프로그램 부문

1) 프로그램 도입단계

[문제점]

① 전시행사, 체험행사 등의 방문객 관광, 참여 형태의 행사 및 공간이 부족하였다.

전체적으로 프로그램을 살펴볼 때 프로그램이 다양하지 않고 관광객들의 흥미를 유발하는 요소가 부족하여 방문객들의 프로그램 참여도가 낮았다.

최근의 방문객들은 직접체험과 참여를 원하는 적극적인 관광행태로 변해가고 있고, 단순한 공연, 경연 등의 관람형 행사 보다는 체험형 행사에 대한 방문객들의 만족도가 높다.

② 메인 무대와 각 행사장 및 부대시설과의 연계성을 지닌 프로그램이 부족하였고, 각 프로그램별 유기적인 연결고리가 미흡하였다.

메인 무대에서 전체행사를 이끌고 참여를 유도하는 프로그램과 사회자가 없어 메인 무대에서의 프로그램이 진행될 때 다른 행사장에서는 전혀 동떨어진 주제로 행사를 진행하거나, 부대 시설에서는 어떠한 프로그램이 진행되고 행사가 이루어지는 지도 모르는 상황이 연출되었다.

③ 축제의 주제와 컨셉을 살리는 프로그램이 부족하였다.

[발전방안]

① 주 공간 및 메인 무대 주변에 전시장 및 체험공간을 만들어 Zone 을 형성하고 동선을 확보하여 한 장소에서 다양한 프로그램을 접할 수 있게 하여 참여를 유도

② 레크리에이션 프로그램의 강화

전체행사를 이끌고 다른 장소의 방문객들을 유도하기 위해서는 전문 레크리에이션 강사 및 프로그램의 강화가 필요하다. 가령, 퀴즈를 내어 다른 행사장의 방문객을 지적하여 퀴즈를 풀게 한 다음, 그 곳 행사장에서 서비스를 받도록 해서 붐을 형성한다.

③ 주제와 컨셉을 살리는 프로그램의 개발

IV. 논개 축제 문제점 및 발전방안

2) 프로그램 운영 단계

[문제점]

① 프로그램 시간대 운영의 문제점

첫째, 일부 프로그램의 경우 정해진 시간보다 약간 늦게 진행되었다.

둘째, 청소년 프로그램의 경우 시간대가 맞지 않아, 저조한 참여도를 보였다.

② 진행상의 미숙

첫째, 시스템 (무대, 음향, 조명) 설치가 미흡하였고, 스텝과의 호흡이 맞지 않아 진행상의 차질을 빚었다.

둘째, 진행자의 내용숙지 미숙으로 방문객들의 불편을 초래하였다.

셋째, 논개선발대회의 경우 참가자 유치 및 진행 미숙으로 취지를 살리지 못하였다.

③ 프로그램이 형식에 치우쳤다.

첫째, 기념식의 경우 주요 인사들의 잦은 소개와 인사 등 겉치레가 많았다.

둘째, 행사 주체자 측의 구미에 맞는 프로그램 진행으로 이루어 졌다.

[발전방안]

① 프로그램의 정확한 타켓 설정 및 타켓의 시간대에 맞는 프로그램 배치가 필요

(현장 관찰 결과 오전시간과 야간시간 보다는 오후시간대가 호응도가 높음)

② 시스템, 행사소품의 사전 교육 및 점검 / 진행자의 프로그램 내용 사전 숙지

IV. 논개 축제 문제점 및 발전방안

3) 프로그램 아이디어 제안

① 참여행사 프로그램

[주논개를 상징하는 매개체를 Tool 로 하여 참여유도]

장수군의 특산물 및 주논개의 캐릭터가 새겨진 동전, 지폐, 상품권 형태의 것을 제작 하여 춤 노래 퀴즈 등의 경연이나 레크리에이션, 경품 이벤트 등을 통해 나누어 준 다음 축제 장에서의 화폐가치를 부여하여 방문객들의 참여유도

[레크리에이션 프로그램 강화로 참여유도]

- .논개가 외장을 안고 강에 뛰어들었던 장면을 재연 (강물 뛰어들기)
- .외장을 놓치지 않기 위해 가락지를 끼었던 장면 재연 (반지 낀 여자가 남자친구를 껴안는다)
- .논개도 트랜스젠더! 논개를 찾아라! (축제장 곳곳에 내장된 논개를 가려내는 게임 또는 논개로 변신한 진짜 남자 고르기 게임)
- .논개에게 바란다 (소원이나 1년 후의 사랑의 메시지 등을 타임캡슐에 담아 내년 행사 때 오픈 할 수 있도록 한다)

② 전시, 체험 행사 프로그램

- 논개의 부활 이라는 주제로 과거 주논개의 삶을 **현대식의 Zone** 으로 구성하여 **현대여성을 일깨워 주는 체험의 장 마련**
- **돔 형식의 전시터널을 제작하여** 논개의 삶을 일깨워 주는 영상 물 상영 / 논개의 자료 및 상징물 전시

③ 주제 프로그램 도입

- 장수군 유명인사의 인사말, 장수군 특산물 홍보, 지난 축제의 실황 등을 **다큐로 제작** 하여 다음 축제 때 상영하여 준다. **[논개선발대회의 당선자를 리포터로 활용한다.]**
- 2000 왕인 축제의 경우, 주제를 축제날짜별로 선정하여 소리의 날, 역사의 날, 종이의 날, 흙의 날 등으로 주제화 하여 각 주제에 맞는 행사프로그램을 집중 배치 함으로서 축제에의 집중성과 통일감을 형성시켜 좋은 평가를 받았다. 이와 같이 논개축제도 4일간을 기준으로 **충(□), 효(□), 예(□), 의(□)등 4가지 주제를 설정하여 하루 하루 테마에 맞는 행사프로그램 설정으로** 방문객들에게 논개축제의 이미지를 심어준다.

IV. 논개 축제 문제점 및 발전방안

[3] 축제의 시설, 운영 부문

1) 축제의 개최공간

① 축제 이미지에 부합하는 경관 연출

일반적으로 축제가 열리면 방문객들을 만족시킬 수 있는 경관미가 전제되어야 하며, 논개 축제의 행사 기획에 있어서도 이 부분에 대한 고려가 필요하다.

논개축제 이미지에 부합하는 경관 연출과 관련하여 행사장 구성요소로 가장 중요하다고 생각되는 것이 사과와 농작물의 형상화와 논개의 모습이라고 볼 수 있다.

장수의 특산물을 알리기 위해 각각의 행사장 ZONE 에 크고, 작은 사과의 캐릭터를 활용 배치시키고, 그 옆에 논개의 모습을 배치 시킴으로서, 지역 주민들에게는 자긍심을 일깨우고, 방문객들에게는 특산물을 알리는 동시에 축제에 대한 인지도와 행사기간동안 지속적인 간접적 홍보가 가능하다.

한편 내용적인 면에서도 지역과의 연관성을 지녀야 한다.

지역의 전설이나 문화재를 소재로 매년 재미난 풍선아치를 만들어 ZONE에 배치시킴으로써 방문객들에게 지속적인 흥미유도와 볼거리를 제공 시킨다는 점에서 유용하다고 할 수 있다. 사과나 논개의 모습 기타 다른 여러 가지 것들을 단지 구경만하고 가는 게 아닌 다양한 활용방안을 염두에 두고 만드는 것도 고려할 필요가 있다.

전체 행사장을 주 논개 테마공원으로 형성하고 각각의 테마별로 장소와 주제 설정으로 곳곳에 장식품 배치와 조형물을 만들어 방문객의 흥미를 느낄 수 있는 시설을 보완한다. 그리고 앞에서 언급했던 총,효,예,의에 맞는 조형물을 매일 다른 식으로 장식품과 조형물을 배치시킨다면 관광객은 만족도를 느끼고 체류시간을 연장시킬 수 있는 효과를 거둘 수 있을 것이다.

행사장 시설과 관련하여 금년도 축제 방문객들의 불만족이 컸던 부분은 편의시설, 식·음료에 대한 문제였는데, 이를 개선하기 위해서는 공간을 다양하게 활용하는 방안이 추가되어야 한다. 만남의 광장을 비롯하여 상설 휴게 공간과 차양막 시설, 화장실의 증설, 먹거리 구역의 위생적인 부분 등 정확한 구획의 설정으로 행사장 공간의 효율성을 주어야 한다.

IV. 논개 축제 문제점 및 발전방안

② 축제공간의 지역적 확산

지역의 축제는 단순히 축제장내의 행사로서만 머물러서는 안되며 축제의 주제인 지역주민의 참여가 있을 때에 진정한 의미의 지역축제로 살아날 수 있다.

특히 야간 행사 같은 경우 시내에서 할 수 있도록 유도하여 축제뿐 아니라 시가지 전체의 축제가 될 수 있도록 유도하여 축제 장 뿐 아니라 지역전체가 축제의 분위기가 될 수 있도록 확장 시키고 , 지역주민의 자발적인 참여를 유도하는 것을 신중히 검토해봐야 할 것이다.

가령 장수 시내 주요지에 MO60텐트를 설치하여 장수에 대한 퀴즈나 논개에 관련된 퀴즈를 내주고 즉석상품을 제공하거나 혹은 재미있는 게임을 하여 상품을 줌으로서 축제적인 분위기를 연출하여 관광객들을 지역으로 이끌어내는 방법도 하나의 좋은 대안이라고 할 수 있다.

2) 방문객 수용체계

① 교통안내체계의 개선

올해 논개축제의 접근성은 향상되었으나 몇 가지 측면에서 보완해야 될 사항이 있다

[문제점]

첫째, 대부분의 축제 방문객들이 자가용을 이용한다는 점에서 볼 때 장수 톨게이트 진입로로 들어오는 차들을 위해 축제의 장소를 인지할 수 있는 **축제 안내판을 배치해야 한다.**

둘째, 톨게이트를 지나 행사장까지 오는 유도체계가 부족하여 초행길인 경우 행사장을 찾는데 어려움이 있었으므로 **내부 안내체계가 필요하다.**

[발전 방안]

첫째, 안내 표지판을 이용한 홍보와 더불어 활성화로 관광객 유도를 힘써야 할 것이다.

둘째, 교통통제 및 안내의 수행 인력의 난을 위해 자율 방법대의 교통봉사활동 및 경찰과의 유기적인 협조체제가 이루어 져야 할 것이다.

셋째, 차량 스티커 부착 및 잡상인에 대한 사전의 공간장소 선정으로 교통장애 해소

IV. 논개 축제 문제점 및 발전방안

② 행사장 안내체계의 개선

행사장 안내체계는 관광객에게 충분한 정보를 제공해줌으로써 축제의 적극적인 참여를 유도 시켜야 한다. 올해 논개축제는 행사장 위치를 확인할 수 있는 안내도가 전혀 없었고 행사를 홍보하는 리플렛도 찾기가 힘들었다.

우선은 축제를 방문한 관광객들에게 행사에 대한 상세한 정보를 입수 할 수 있도록 안내시설과 진행 요원들이 충분히 갖추어져야 한다. 그리고 **진행 요원들이 행사에 대한 상세 내용 역시 숙지 할 필요가 있다.**

행사가 야외에서 이루어진다는 점을 감안할 때 **안내방송시스템을 보완할 필요가 있으며** 중간중간 외국어 안내방송도 함으로서 외국인 행사안내체계를 갖출 수 있을 것이다. 그리고 주요행사시설의 방향을 안내하는 **안내표지판의 확충으로** 방문객들의 주동선을 확보하여 행사참관에 불편이 없도록 배려를 해야 할 것이며, 특히 체험장의 경우 상세한 행사를 담은 표지판이 설치되어야 한다.

③ 휴게시설의 확충

방문객을 위한 편의시설 중 가장 불편했던 점이 행사장내의 휴식공간이 부족했다는 점이다. 이를 개선하기 위해서는 행사장의 적절한 장소에 텐트를 이용한 휴게시설을 만들어 방문객들이 따뜻한 커피한잔이라도 마실 수 있는 공간을 제공 하는 게 바람직할 것이다. 가령, **논개의 집이라는** 제목으로 Zone 을 구성하여 축제 장에서 필요한 물품과 식·음료 등을 제공하여 **날씨에 대한 대비책과 방문객들의 휴게 공간을 마련해 준다.**

야외공연장의 무대점검도 내년도 축제에 필요한 개선 사항이다.

④ 숙박편의제공

숙박시설의 편의제공은 논개축제를 체류형 축제로 만들어 가는데 중요한 관건이라고 할 수 있기 때문에, 기존 관광숙박시설의 숙박예약시스템을 보완하는 동시에 민박의 공급도 늘려나가야 할 것이다. 이와 함께 지역에서 소화하기 힘든 관광객들 경우 인근 지역의 연계 수송체계를 구축하여 숙박 관광객을 분산시키는 것도 필요하다고 할 수 있다.

⑤ 기타 편의제공

- 행사장 노점상 관리를 맡을 담당부서 지정으로 확실한 관리 필요
- 진행 요원들의 통일된 복장 및 표찰 부착으로 불량태도 지적 용이
- **물 부족 대책 및 음식점 주변 환경 점검**
- **화장실의 청결 및 간이화장실 증설 필요성**

IV. 논개 축제 문제점 및 발전방안

(4) 축제의 홍보 부문

[문제점]

- 첫째,** 단체 대상의 참가 유치 활동과 일반대중에 대한 집객 유도 및 장수군에 대한 홍보를 달성하기 위해서는 추진기관과 진행업체의 유기적이고 일관성 있는 추진력이 요구 되는데, 이번 행사는 기획단계에서의 홍보팀 구성 및 활동이 미비하였고, 홍보의 체계화가 결여 되었다.
- 둘째,** 행사의 성격, 지역의 상황에 맞는 매체들을 면밀히 검토하여 선정하지 못하였고, 붐 형성을 위한 매체 및 홍보를 적절히 활용하지 못하였다.
- 셋째,** 교육성이 강한 축제임에도 불구하고 하고 중장기적인 축제로 도약하기 위한 범 국민적인 반응을 유도할 수 있는 전국 단위 홍보 활동이 부족하였다.
- 넷째,** 홍보기동반의 활동비용 미확보, 중앙지 및 공중파 방송 홍보 부진 등의 효율적인 예산편성의 결여로 인한 예산부족이 지적되었다.
- 다섯째,** 홍보운영 조직이 비전문화, 비일원화 되어있다.
홍보 팀과 실무부서와의 이원화로 행사 전반에 관한 상황 및 자료 미확보로 홍보의 차질 및 홍보가 누락되었다.
따라서, 각 행사에 대한 효율성과 통일적인 홍보가 미흡하였다.
- 여섯째,** 주논개 축제와 장수군 과의 연계성 홍보 부족으로 이미지가 일치되지 않아 주논개와 장수군의 통일된 이미지를 인지시키지 못하였다.

[발전방안]

① 단계별 홍보 전략의 수립

축제홍보는 다수인을 참여 유도시키는 중요한 수단중의 하나이다. 특히 지역축제의 경우 지역 사회를 외부에 알리는 지역홍보를 겸하고 있으므로 축제기획단계부터 조직적인 홍보가 필요하다

논개축제의 경우 2002년 초기부터 행사의 준비를 해왔으나 초기단계부터 미흡한 부분이 많아 홍보에 큰 차질을 빚었다

IV. 논개 축제 문제점 및 발전방안

리플렛이나 홍보인쇄물 배포, 현수막 배너 등의 홍보시설물 설치, 언론기관에 대한 보도자료 제공 등 축제 홍보에 노력을 기울였다. 그러나 보다 효과적인 축제 홍보를 위해서는 기획 초기단계부터 단계별 홍보전략을 수립하여 추진해 나갈 필요가 있다.

우선 1단계로 행사 기획안을 초기에 작성하여 적어도 축제 6개월 전부터 사전홍보를 강화할 필요가 있다. 실제로 일본 같은 경우 연초만 되면 지역의 한 해 행사내용이 개최 예정날짜와 함께 홍보물이 배포되는 경우가 많다 이런 점은 일반 시민들이 연중 여행계획을 세울 수 있도록 홍보물이 사전에 제작 배포되고 있음을 뜻한다.

이런 점에서 행사일정 및 행사내용의 조기확정을 통해 사전홍보를 적극적으로 전개할 필요가 있다.

2단계로 축제 1-2개월 전부터 축제 붐 조성 및 목표 집단별 홍보를 강화해 나가며

3단계로 행사기간 중에는 축제분위기 전달, 관광객 방문유도를 목표로 하는 홍보활동을 전개해 나가야 할 필요가 있다.

② 홍보목표집단의 설정

축제의 효과적인 홍보를 위해서는 지리적 계층적 세분화를 통해 홍보 타겟을 명확히 설정하여 집중적인 홍보에 나서야 한다. 방문객 분석결과를 참조하면 지리적으로는 수도권, 동반유형으로는 가족단위의 방문객에게 축제 홍보를 집중시킬 필요가 있다.

③ 매체 홍보활용

2002년 논개축제는 사전 붐 조성을 위한 매스미디어와 퍼스널 채널의 홍보 활용이 미흡하였고, 단체관람 유도를 위한 DM 발송시, DB 확보를 위한 홍보프로그램이 부재하였다.

행사대상 및 단체의 선정 및 리스트 파악이 선행되어 논개축제와 연관된 사전 이벤트의 실시로 축제 붐을 조성하고, DB를 구축함으로써 향후, 행사기간동안 축제 방문객 리더로서의 구전홍보 효과를 기대할 수 있다.

국비지원을 가능케 하는 문화 관광부 행사의 사전유치도 고려해 볼일이다.

IV. 논개 축제 문제점 및 발전방안

㉠ SP매체 활용

이동홍보차량으로 지역순회 및 논개축제와 장수군의 특산물 등과 연계한 프로모션 진행 등의 SP 매체 활용이 미흡하였다. 축제 행사 전 특산물 무료 시음, 시식회 등의 정기적인 이벤트 순회실시와 도우미의 홍보물 배포 등으로 사전 홍보 효과 거양이 가능하다.

㉢ 4대 매체의 기간별, 단계별 전략적인 홍보 활용

- 협력방송사 홍보
 - :주관방송사를 선정하여 행사 전반에 관한 홍보 주관 운영
- 취재보도를 통한 언론 기사화 유도
 - :TV 뉴스시간대 방영과 라디오 단신으로 방송
 - :유관한 잡지사 선정 후 특집기사 유도
 - 축제의 독특한 테마와 이슈화 마련이 선행되어야 함.
- 특집프로그램 유도
 - :교양/예술/문화프로그램의 주논개 축제 특별코너 마련
 - :라디오 및 케이블 TV의 경우 행사기간 중 고정 프로그램 마련
- TV-SPOT 광고 집중 홍보
 - :행사 직전 근거리 방송국 위주로 집중 광고
- 주관 신문사 홍보
 - :주관 신문사를 선정하여 지속적 홍보활동
 - :타 일간지 주논개 특집 기사화 유도
- 잡지, 전문지 홍보
 - :특정 타깃층에 직접 소구가 가능한 여성지 특집 기사화 및 보도 자료 게재
 - :전북, 전남 근거리 생활잡지 특집 기사화
 - :지방자치단체 시사지 관련 잡지를 통해 전국적 특집 기사화

IV. 논개 축제 문제점 및 발전방안

④ 인터넷을 통한 홍보 확대

일부 조사기관에 따르면 한국의 인터넷 사용자는 2001년 10월 기준으로 2천400만명이 넘는다고 한다. 현재는 인터넷을 활용한 축제홍보가 큰 위력을 발휘하지는 못하지만 인터넷의 무한한 잠재력을 고려할 때 인터넷 홍보를 적극적으로 펼치는 것이 필요하다. 현재의 논개 사이트를 지속적인 콘텐츠 개발과 운영을 통한 젊은층의 반응 속에 축제 인지도를 향상시킬 수 있으며, **축제 내용 촬영과 논개선발대회에 당선된 인력을 리포터로 활용, 다규 형식의 영상물을 제작하여 축제기간 중 상영하고 사이트에 동영상 서비스를 확대 개편하여 관광객들에게 더 많은 정보제공을 제공하고, 광고 수입 및 스폰서 유치, 물품협찬등의 서비스로 논개축제 홍보 및 장수군의 GOOD IMAGE를 유도 할 수 있다.** 또한 정기적인 캐릭터 공모전이나 기타 다른 방식의 공모전으로 인지도의 UPGRADE 가능하다

⑤ 축제간 연계홍보활동

어떤 축제의 방문객이든 기본적으로 축제에 대한 관심을 갖기 쉽다.

가령 장수의 모든 축제와 전라도내 축제장을 찾아 논개 축제 홍보물을 배포하는 등의 축제와 연계된 홍보전략을 추진한다면 축제의 정보를 자연스럽게 관광객들에게 인지시킬 수 있을 것이다.

⑥ 각종 홍보

- 리플렛 홍보

특산물업체 , 여행사, 관공서 터미널, 국도변휴게소, 행사관련기관, 톨게이트, SP용, DM발송용 , 학교용 별로 다양하게 제작

- 포스터

:축제의 테마를 이루는 강렬 비주얼에 의존하여 제작

:장수군의 이미지를 부각시키는 캐릭터와 논개이미지 캐릭터의 통일성을 고려하여 제작

- 홍보탑

:대학의 상아탑처럼 테마를 부여하여 설계

:전주1, 장수군 톨게이트, 서울지역 2곳 선정하여 비치

IV. 논개 축제 문제점 및 발전방안

- 현수막

:시기, 장소를 선정하여 시기 적절하게 비치

:단체, 기관 등의 방문 홍보시 유용하게 사용, 다양하게 제작

- 캐릭터, CI 등의 휘장부문

:우수 디자인 인력 및 기획자에게 의뢰하여 도안, 제작 (공모전 개최 고려)

:모든 홍보물에 삽입시 통일성 고려

:장수군의 특산물과 논개의 이미지를 연계하여 제작 (유,무형의 특산물을 개발하여 캐릭터 박람회식의 대대적 홍보 실시)

⑦ 기타 홍보

- 역사성, 교육성, 자연성등 주변 관광지의 연계성 홍보로 학교 가을철 수학여행이나 소풍 등으로 방문할 수 있는 기회 제공

- 언론관계자 관련 초청 간담회 실시하여 논개 축제의 확실한 이미지를 심어줌

- 경로잔치나 장애인돕기 등으로 공익성 있는 행사를 통해 홍보 및 이미지제고

- 여행사와 연계한 외국인 및 외지 방문객 유치 홍보

: 장수군 및 논개의 이미지를 형상화한 기념품을 각 여행사에 배치

: 특정 여행사의 방문고객에게 다양한 혜택부여 홍보

탄신 429년

2003 의암 주논개 대축제 기획초안

제안서

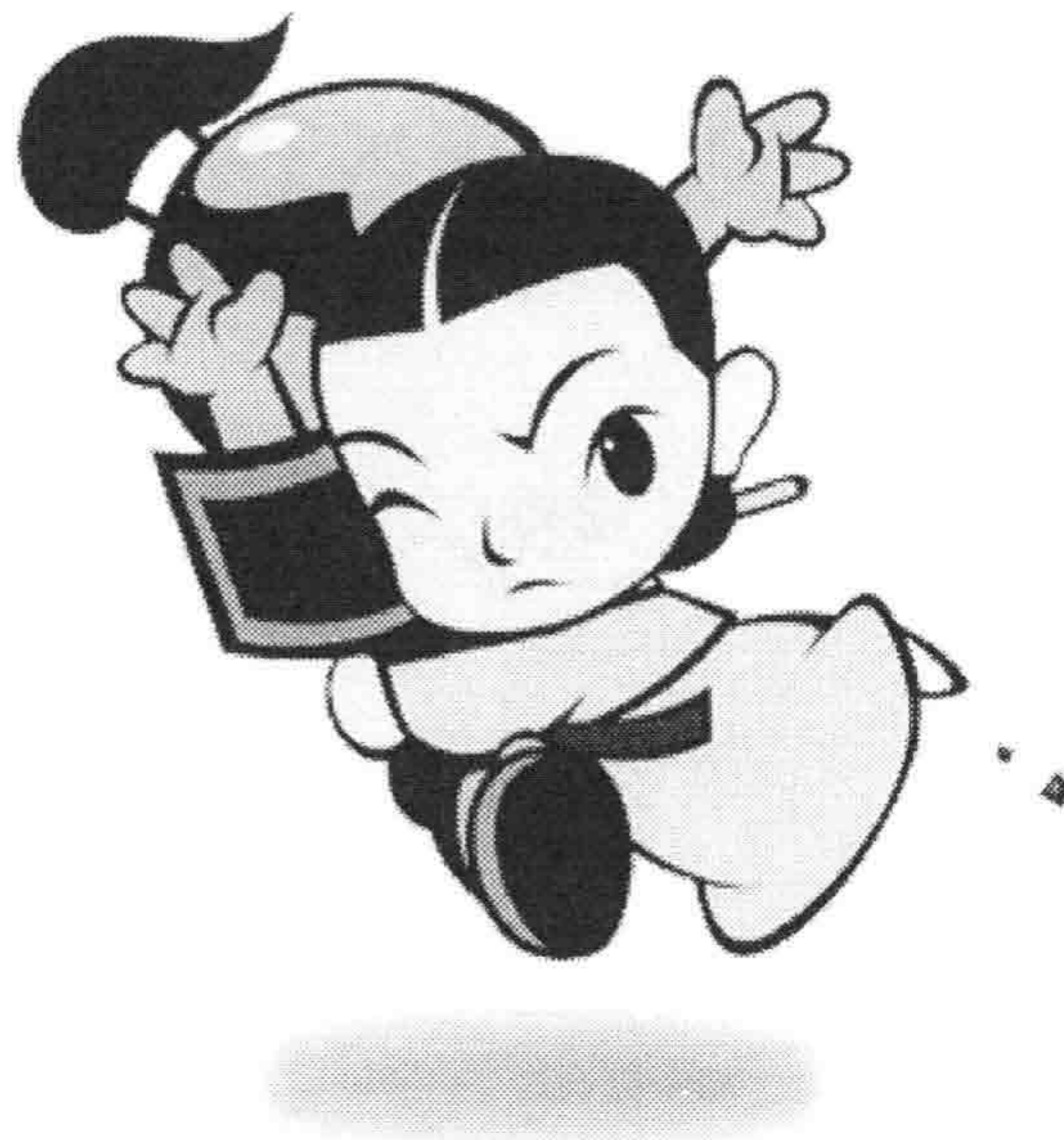



100. 총괄 계획

- 110. 기획의도
- 120. 축제개요
- 130. 기본방향
- 140. TEAME 도출

200. 연출 계획

- 210. 기본 방향
- 220. 연출 개요
- 230. 세부 연출 계획
- 240. 시설물 계획

300. 이벤트 계획

- 310. 기본전략
- 320. 전체 행사구성
- 330. 행사별 프로그램

100. 총괄 계획



100. 총괄 계획

110. 기획의도

- 1. 의암 주논개 정신 선양회를 주축으로 한 문화축제
- 2. 논개사의 재정립과 교육의 장 마련
- 3. 여성단체와의 연계행사로 인한 한국 충절여인상 구현

- 1. 군민의 날 행사와의 연계로 군민 화합의 장 마련
- 2. 장수군 특산물과의 연계로 인한 홍보 강화
- 3. 지리적 특수성과의 전통문화가 어우러진 친 환경 행사

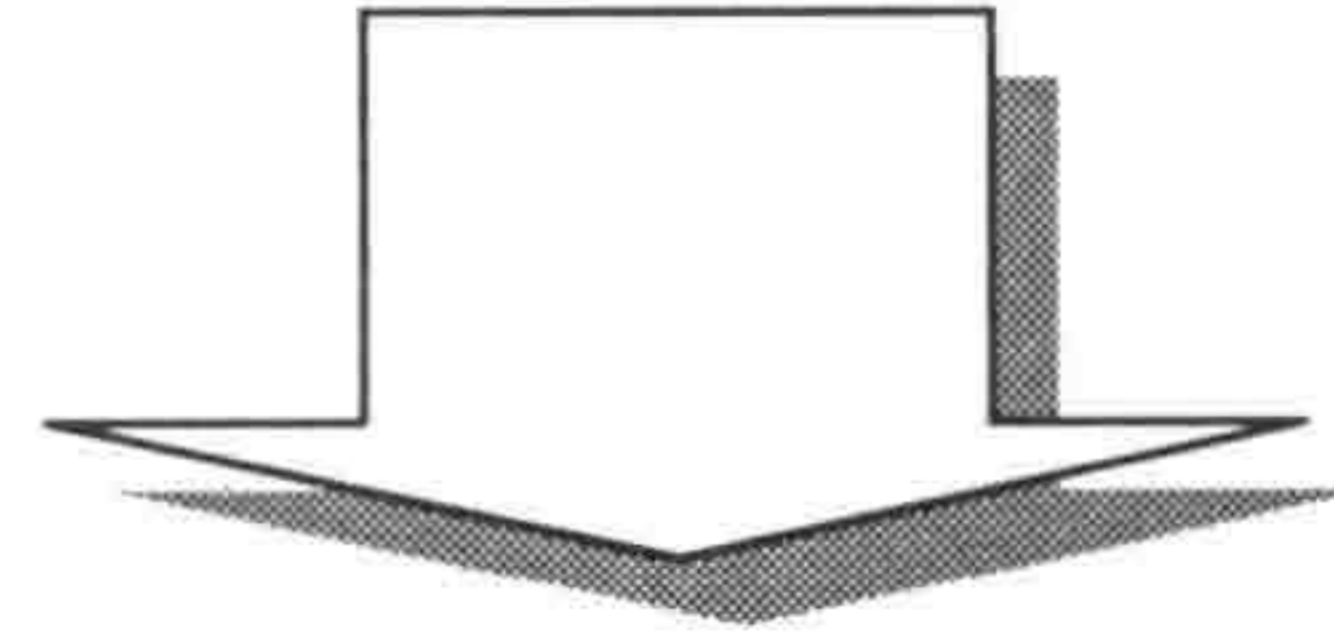
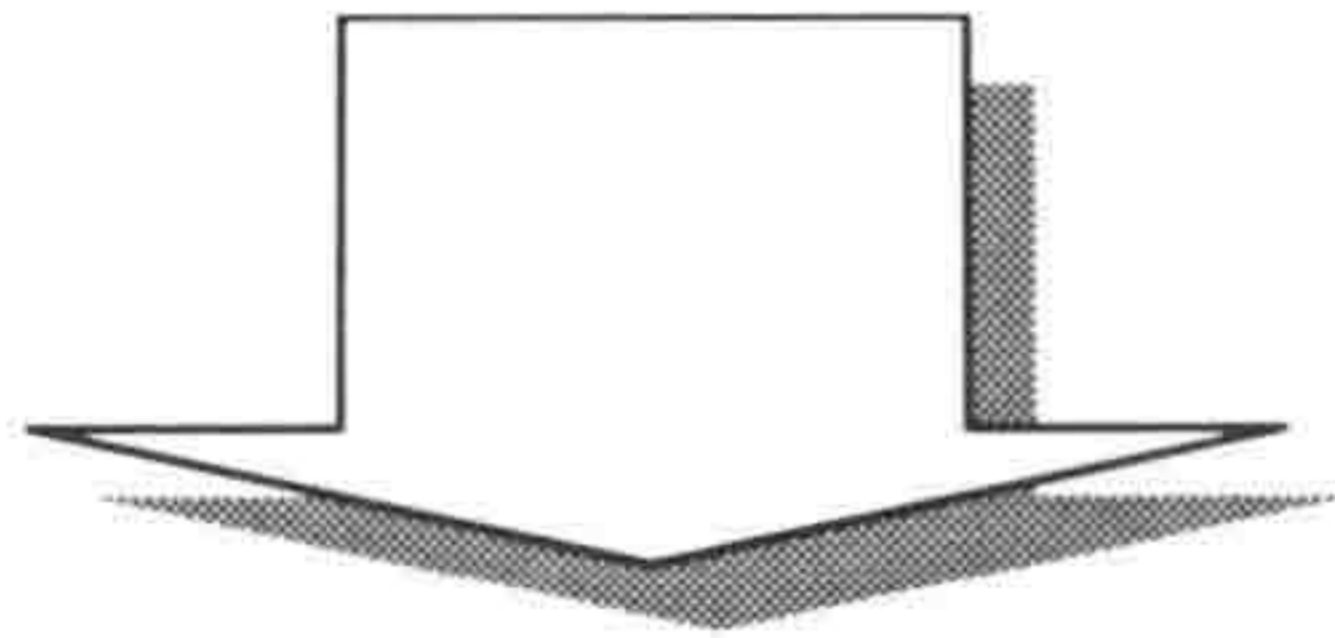

주논개 대축제의 성공적 개최로 한국의 충절여인의 표상 주논개 부각

전군민의 화합과 애향심 고취와 장수군 특산물의 홍보강화로 인한 군민소득증대 기여

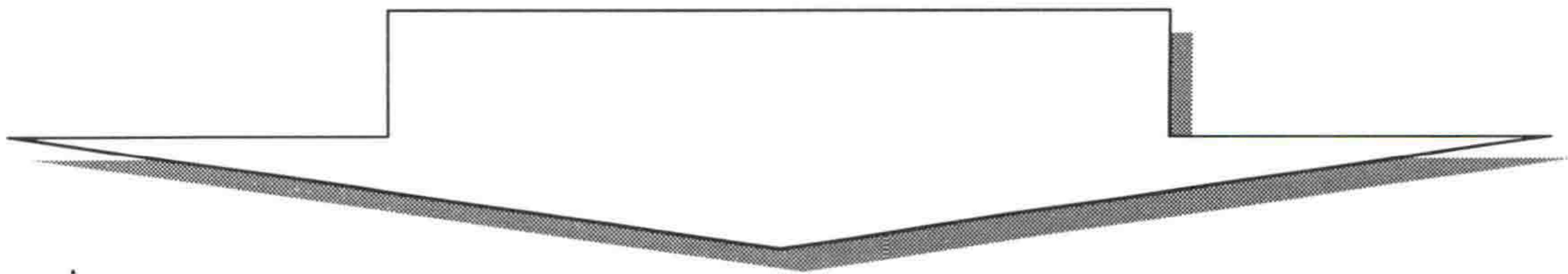

범국민적 행사로 승화 발전시켜,
교육의 장과 관광산업으로 집중육성

100. 총괄 계획



Joo Non Gae

120. 축제개요

명 칭	의암 주논개 대축제 Uiam Joo Non-Gae Festival
TEAME	한국 충절의 여인 “ 의암 주논개 ”
장 소	장수군 일원
일 시	2003. 10.2 (목) ~ 10.5 (일) (4일간)
성 격	주논개를 주제로 한 축제 & 장수군민의 날 행사 연계
주 최	(사) 의암 주논개 정신 선양회, 장수군
후 원	언론사
참 여	각급기관, 사회단체, 학교
진 행	전문 기획 사

100. 총괄 계획



130. 기본 방향

100 Non Gag

축제편성의 기본방향
<ul style="list-style-type: none">- 축제의 테마개발 및 주제와의 연계성으로 한국 총절의 여인상으로 부각시킬 수 있는 행사- 교육의 장으로서 현세대들에 대한 메시지 전달- 체험 및 볼거리제공으로 개별 이벤트와의 유기적 결합- 사전 홍보활동으로 기대감 고취 및 공감대형성- 매스미디어와의 연대로 인한 범국민적 축제로 유도- 장수군 과의 연계할 수 있는 행사 개발
각 행사 ORIGINALITY의 구현
<ul style="list-style-type: none">- 각 행사에 따른 명확한 테마구현의 테마성 행사- 화제성 있는 행사로 구전 및 분위기 조성- 생동감 있는 구현으로 살아 숨쉬는 행사 전개- 저 비용 고 효율적인 운영으로 기획성 있는 행사
일관성 있는 운영체계
<ul style="list-style-type: none">- 기존시설의 환경적특성을 분석, 적절한 POSITIONING- 공간적, 시각적 배열 및 구성으로 원활한 동선 확보- 정확한 행사 프로그램별 배치- 철저한 사전 점검 및 각 기관과의 협조 하에 예산 및 시간적 낭비 축소



추진기관과 참여 업체간의 일관성 있는 추진력으로 범국민적 축제로 도약할 수 있는 축제의 장 마련

100. 총괄 계획

Jos Non Gae



140. TEAME 도출

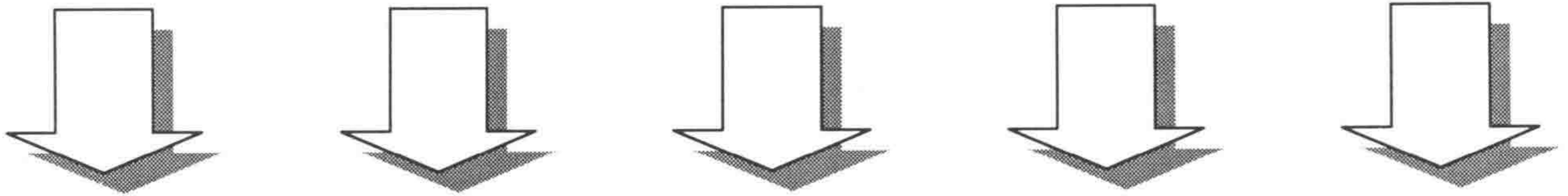
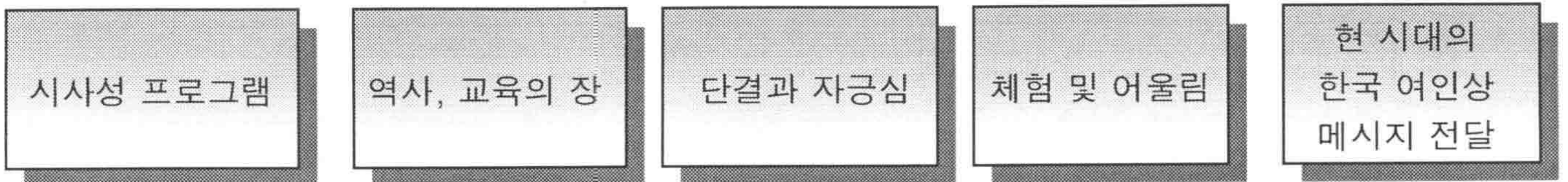

총절여인 주논개와 장수군의 행사와의 연계로 인한 어울림, 교감, 화합, 교육의장으로 방향을 설정하여 현 시대에 대한 메시지를 전달할 수 있는 범국민적 행사

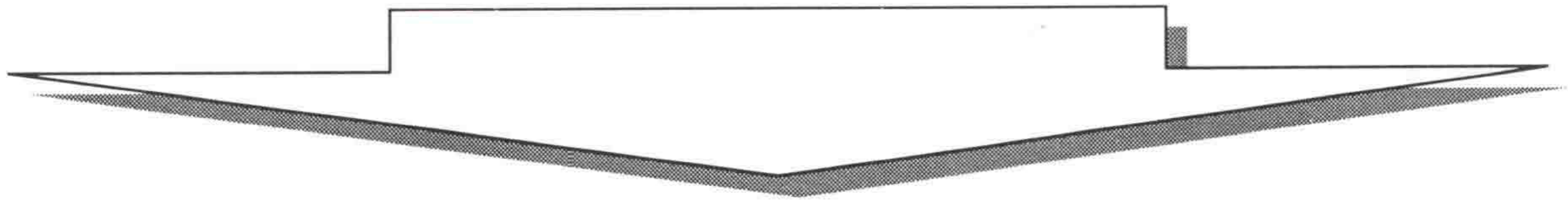

의암 주논개의 “새로운 부활”



210. 기본방향

■ 광역 연출(widescape)

장수군 전역을 총체적으로 포괄하는 연출개념을 세워 행사장 내부뿐만 아니라 주변 지역 및 장수군 전역을 시각적으로 연출

■ 모듈 연출(modular facility system)

논개 대축제의 기본 테마인 “한국 충절의 여인” “의암 주논개”를 중심으로 한 행사장 ZONE과 일관성 있는 테마를 부여, 전체적으로 통일성을 갖고 ZONE별로 체계적으로 시스템화 된 이미지를 연출한다

■ 특수 연출(event)

단순 나열식의 전시를 지양하고 생명력과, 흥미 요소를 가미한다. 이를 위해서 전시시설과 전시방식의 최신 전시형태를 도입하여 자칫 산만하고 불결해질 수 있는 부분을 최대한 고려하여 연결성 있는 구성을 취한다. 특히 한국여인의 충절의 정신 및 도덕관을 자연스럽게 이벤트 속에서 끌어내어 국내외 관광객 모두의 욕구 충족을 시킨다.

■ 경관 연출(sitescape)

행사장 내 색채/ 사인/ 환경 연출 계획을 세워, 미적·기능적 측면을 조화 시킨 시설물 설치, 관리와 상징적 색채를 활용한 환경을 연출 한다. 또한 장소의 특성을 최대한 활용하여 행사의 테마를 포함하는 아름다움을 표현한다

■ 입체 연출(aisual system)

행사장 구성의 평면성을 극복하기 위하여 높이와 부피를 최대화한 인공시설물을 설치하여 상부공간의 빈약함을 보완한다.
또한 행사장 외곽으로부터의 인지식별과 장식성을 위한 SEARCH LIGHT SYSTEM과 AIR STAR을 설치 입체적인 연출을 도모한다. 행사장 전체의 청각적인 연출은 상황과 시간대에 맞게 쾌적하고 즐거운 분위기의 B.G.M/ 우리나라 고유의 음악 등을 적당하게 혼합하여 연출한다

200.연출 계획

220.연출 개요



■행사 concept

논개 대축제의 주제인 “한국 충절의 여인” “의암 주 논개”를 좀더 쉽게 형상화한 형태로 발전시켜 행사장 전체를 합리적으로 세분화 한다. 우리의 자랑 주논개의 충절을 형상화한 yellow & red / 한국 여인의 충절을 표현하는 white등의 color로 논개의 재림(부활)을 기본적인 형상화 형태로 연출한다

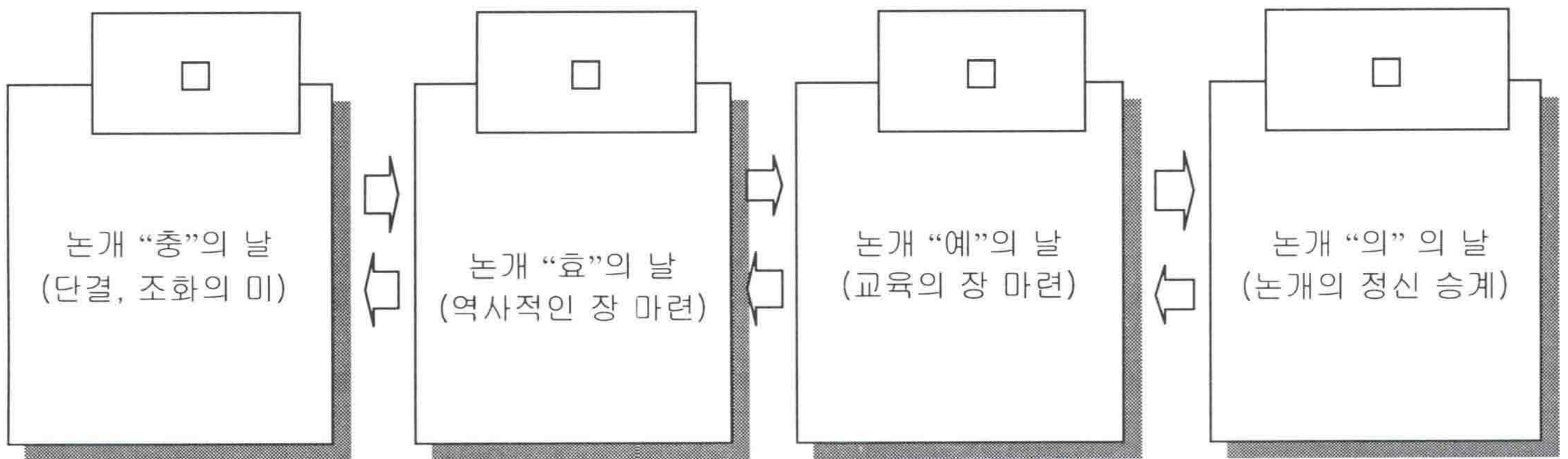

충, 효, 예, 의
하나되는 날

“논개의 부활”

200. 연출 계획



230. 세부 연출 계획

Joo Non Gae

231. 조명 연출

■ MAIN GATE 조명

- 광도가 뛰어난 AIR STAR LIGHT를 뛰어 집중도 유도 및 축제 분위기 연출.
- SOLARAY 아치를 MAIN GATE 앞에 세워, 주·야간 모두 집중될 수 있도록 한다.

■ 이벤트 조명

- 전시장 내부는 HOUSE LIGHT를 기본으로 전시물을 부각 시키고 멋을 낼수 있는 전시조명 위주로 보강 설치하여 축제분위기 및 전시분위기를 연출한다.
- 의암광장에 설치되는 MAIN STAGE에는 야간 행사 연출용 각종 조명을 TRUSS를 이용하여 설치

232. 환경 연출

■ 연출

- 행사장 내부와 외부의 이미지 단절을 피하며, 행사장 상공을 활용한 입체적 연출을 병행.

■ 행사장 내부

- 행사장 내 긴물의 벽면을 이용한 각종 배너 및 현수막 설치와 행사장 취약지구에 폴 배너 및 논개 캐릭터의 바 보트를 설치하여 관람객들의 흥미와 관심을 유발하고 환경조성 기능을 병행토록 한다.

■ 행사장 상공

- 주간의 입체적 환경 및 행사 분위기 연출을 위해 행사 고지 배너를 단 비행선과 애드벌룬을 설치, 운영한다.

200. 연출 계획



Joo Non Gae

230. 세부 연출 계획

233. 음향 연출

■ 행사장 분위기 조성 및 관람객의 심리상태를 좌우하는 행사장 음향은 행사장 전체 기본 방송망과 zone별/ 시설별 국부 방송망으로 나뉘어, 목적과 상황에 따라 세분화하여 운영한다.

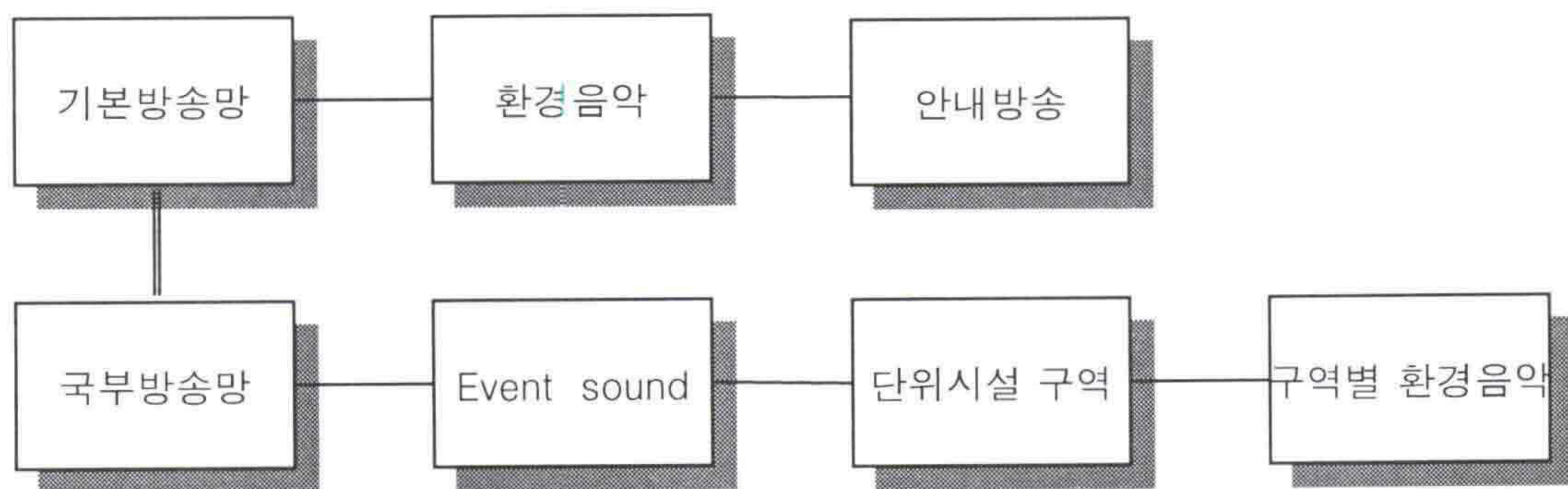

■ 회장 전체 기본 방송망

- 행사장 환경 연출과 조화되는 전체 B.G.M 및 안내멘트/ 긴급상황 발생시 안내방송 각종 서비스용 방송등을 기본 기능으로 한다.
- 전시장내 방송시설과는 별도로 전시장 및 의암공원/ 행사장 내의 모든 범위를 포함하는 전체 기본 음향시설을 기준으로 각 부분별 별도로 연출될 수 있는 상태의 음향 SYSTEM을 설치한다.
- 음향시설의 조작은 행사 진행 본부와 CONSOLE BOX에서 통제토록 한다.
- 음향 system: 연출용 P.A SYSTEM/ MIXING CONSOLE/ AMP/ SPEAKER/ MIC SET/ LINE 등
- Main stage의 공연 및 각종 대규모 행사 진행시 필요한 대규모 system을 설치하고, 나머지 각 행사장에는 기본 방송망(B.G.M 및 안내 멘트/ 나레이션)의 기능에 부합하는 소규모 system 설치
- 국지적 분위기 조성 및 안내를 위한 음향 system 연출을 기본으로 한다.

200.연출 계획

240.시설물 계획

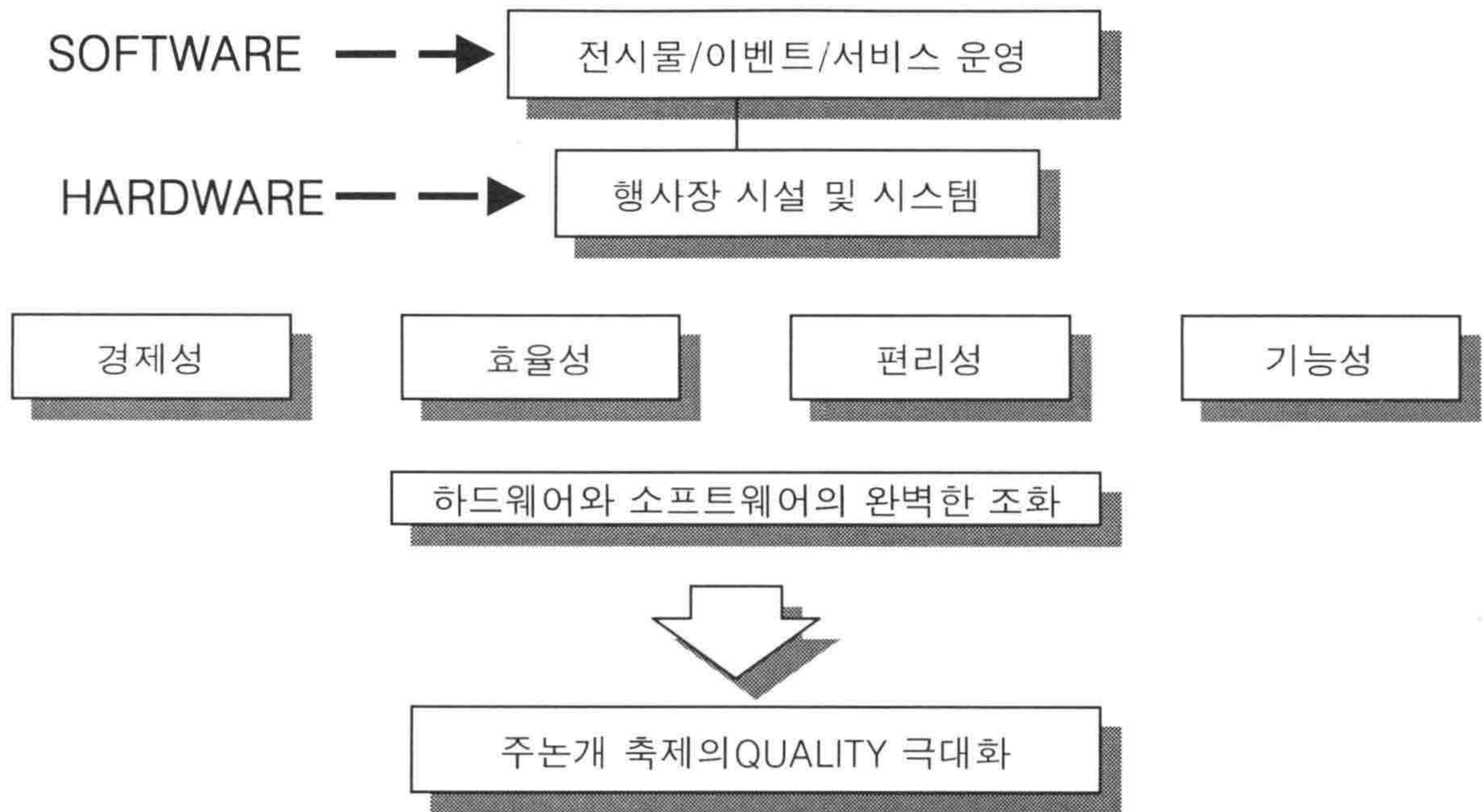

■ 경제성

-단기 행사인 만큼 안전하면서도 저렴한 설비로 조달할 수 있는 시설물 선택
임시 설치용 제작물 이용

■ 효율성

-시설물의 최적 수량을 산출하되 관람객의 편의를 극대화 시킬 수 있는 규모를 설정

■ 편리성

-행사장 전체의 배치를 고려하여 관람객의 입·퇴장이 용이한 위치(동선에 부합되는)선정 및
집중과 분산 고려

■ 기능성

-시설물이 축제 행사장 전체의 환경과 조화를 이루어야 하며 시설물의 식별이
용이할 수 있도록 제작 및 설치

300.이벤트 기획



310.기본 전략

Joo Non-Gae

- 행사의 입체적 효과를 부여하고 동선의 자연스러운 흐름을 만들어 관람객에게 다양한 볼거리 및 참여의 기회를 제공하여 행사장 전체를 활용할 수 있도록 구성 연출 한다.
- 장수군의 이미지와 축제 테마를 표출, 계절적 시기, 행사의 규모성과 화제성 등 특징적 요소를 적절히 반영하여 다채로운 행사를 구성 진행 한다.

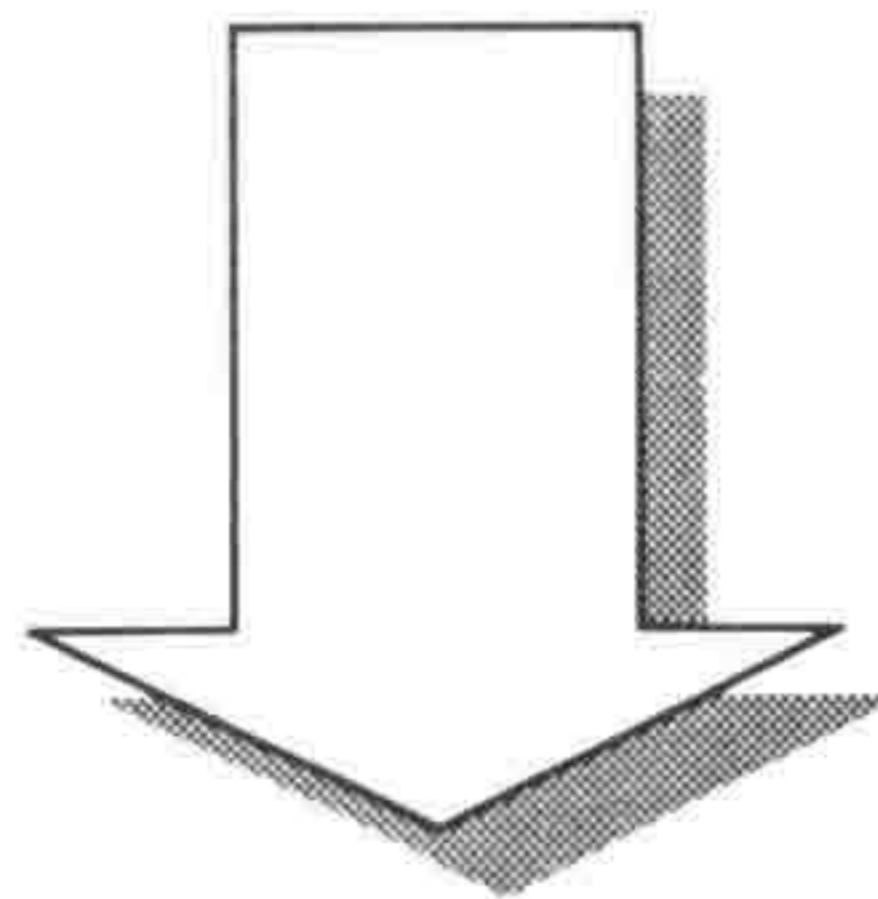
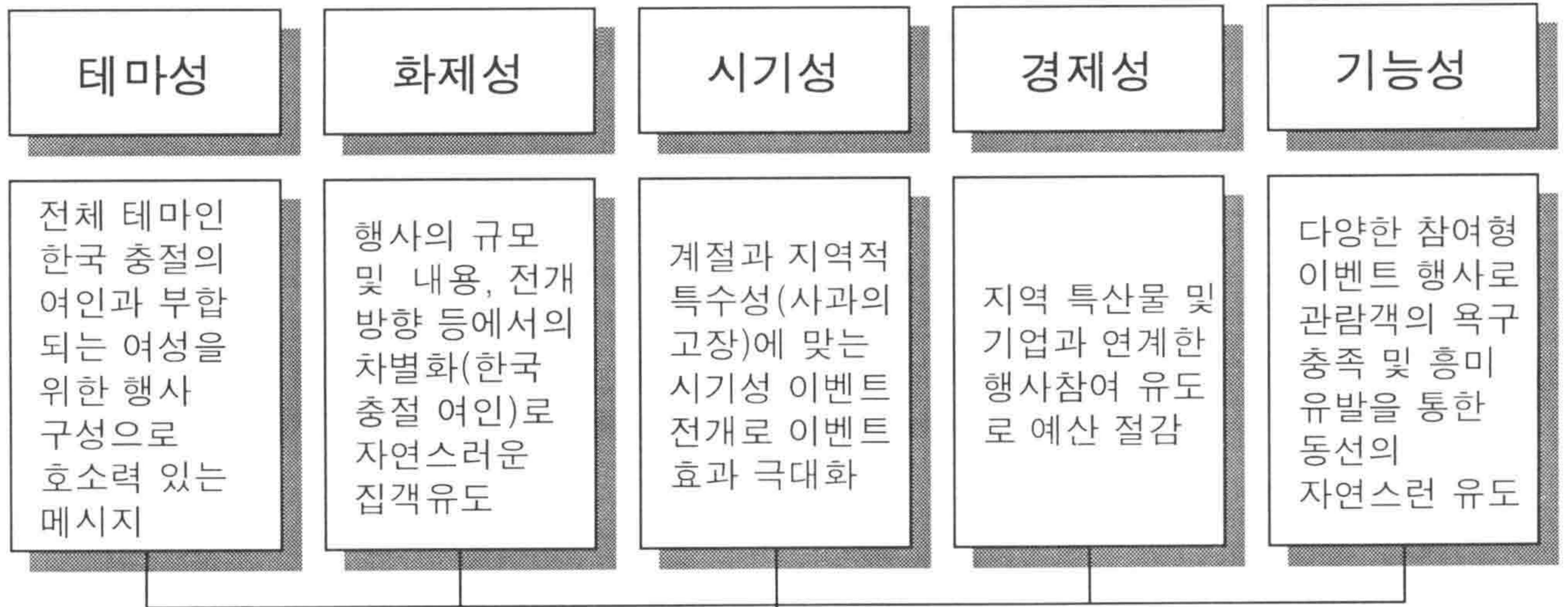

주논개 대축제
Joo Non-Gae Festival



Joo Non-Gae Festival

300.이벤트 계획



Joo Noni Gae

320.전체 행사 구성

공식행사	논개제례, 기념식 및 개막식, 군민간 퍼레이드
전시·체험행사	논개를 체험할 수 있는 공간과 전시행사 마련
공연행사	논개를 주제로 한 공연과 각 행사테마에 맞는 공연행사
경연행사	장수 군민들이 함께 할 수 있는 대회 행사 마련
부대행사	경로잔치, 아나바다, 먹거리 장터

300.이벤트 계획



330.행사별 프로그램

300.이벤트 계획

331.공식행사

논개제례, 기념식 및 개막식, 군민 퍼레이드

- 내 용 :
- 행사 전야제에 앞서 논개 축제의 성공적 개최 기원하며, 장수 군민이 함께하는 군민 퍼레이드
 - 한국 충절의 여인 주논개의 위대한 업적과 발자취를 기리고, 그녀의 살신성인의 정신을 후손들에게 널리 알리어, 넋을 추모하기 위한 논개제례
 - 매년 논개를 기념하고 축제의 서막을 알리기 위한 기념식 및 개막식

300.이벤트 기획



330.행사별 프로그램

Joo Non Gae

332. 전야제 행사

전야제(논개의 부활)

내 용 : 한국 충절의 여인 주논개의 위대한 업적과 발자취를 기리고, 주논개 부활(재림)의 컨셉에 맞춰 역동적인 모습을 보여줘 축제의 성공적 개최를 기원하기 위한 행사.

1부 주논개 부활의 몸부림

논개부활을 조명과 각종소품으로 연출하여 생생하게 전달하고자 연출력을 차별화 및 보강시켰으며 레이저쇼를 통한 전야제 축제분위기 연출 .

- OPENING 공연
- 개식 통보, 전야 선언
- 축제 주관의 불 점등
- 축하 불꽃 쇼

2부 논개부활 전야 축하 무대

300.이벤트 기획



Joo Nori Gae

330.행사별 프로그램

333. 전시, 체험행사

논개와 함께 하는 전시•체험	
내 용	<ul style="list-style-type: none"> • 논개의 삶 : 논개의 정신이 담긴 생가를 현대판으로 구성 전시터널을 제작하여 터널 안에 논개의 삶을 일깨워 주는 영상물 상영과 논개의 자료 및 상징물을 배치하고 전시 터널 안에 작은 이벤트를 마련하여 시각적인 효과만이 아닌 재미를 부여 • 장수문화 전시관 : 장수를 대표 할 수 있는 문화재와 관광지를 하나의 전시관 안에 축소하여 각 코스별로 전시, 볼거리 제공으로 장수를 알릴 수 있는 계기 마련 • 논개와 함께 남강으로 : 논개가 외장을 안고 강에 뛰어들었듯이, 방문객들에게 재미와 흥미를 주기 위해 가족과 함께 껴안고 떨어지거나 혹은 사랑하는 이와 껴안고 떨어지는 체험 장 마련 • 논개의 가락지 만들기 : 논개가 손에 끼었던 가락지를 방문객이 직접 만들어 체험하게 함으로서 주논개를 한 번 더 생각할 수 있는 계기 마련과 방문객들에게 흥미와 즐거움 제공 • 나도 논개다 : 논개가 입었던 옛 의상과 왜장의 의상을 비치 즉석 사진 촬영을 함으로서 방문객들에게 재미 부여

300.이벤트 계획



Joo Nari Gae

330. 행사별 프로그램

334. 경연행사

주논개를 위한 테마별 경연행사	
내 용	<ul style="list-style-type: none"> • 총,효,예,의 : 행사 주제에 맞는 테마를 설정 각 학교에 공문을 보내고 총효예의라는 주제를 자신이 표현할 수 있는 모든 형식과 방법으로 경연대회를 펼친다(예 : 춤, 노래, 연극등) • 사과요리경연대회 : 장수를 알릴 수 있는 계기 마련으로 사과를 이용한 요리를 만들어 시식과 함께 상품 제공 • 주제에 맞는 행사 : 주제에 맞는 어린이 창작동요 대회나 백일장 또는 주부들의 가요 열창등으로 행사 전개

335. 공연행사

공연행사	
내 용	<ul style="list-style-type: none"> • 마술 & 마임(매직 쇼) : 축제의 주제 및 컨셉을 살릴 수 있는 행위예술의 형태로 진행. 재미난 마술로 방문객들에게 흥미거리 제공과 주제에 맞는 판토마임으로 볼거리 제공과 참여 유도 • 논개 마당극 공연 : 논개의 생애를 재미있게 표현한 마당극 공연으로 관람객들에게 쉽게 이해 시키고 논개에 대한 이미지적 요소 부여 • 실로폰으로 논개의 추모를 : 실로폰의 감미로운 음악으로 논개를 음악으로 표현 방문객들에게 재미 부여

300.이벤트 계획



330.행사별 프로그램

Joo Nari Gae

336. 부대행사

부대행사
<p>내 용</p> <ul style="list-style-type: none">• 경로잔치 : 어르신들을 위한 행사로 경로잔치를 개최하여 할아버지, 할머니들에게 기쁨 제공• 아나바다 : 현 주민들에게 자신의 물건을 가져와 사고 팔 수 있는 장소 마련으로 주민들에게 아껴쓰고 나눠 쓰는 계기마련으로 새로운 형식의 축제문화 발판 마련• 먹거리장터 : 방문객들에게 보는 즐거움 외에 먹는 즐거움을 부여 함으로써 장수군의 특산물이나 기타 대표적인 먹거리를 홍보하는 계기 마련



장수군